



HU ■ Fritőz

Az eredeti útmutató fordítása

OLVASSA EL FIGYELMESEN ÉS A KÉSŐBBI FELHASZNÁLÁSOKHOZ IS ŐRIZZE MEG!

Általános figyelmeztetések

- A készüléket 0-8 éves gyerekek nem használhatják. A készüléket 8 évnél idősebb gyerekek csak készülék használatáért felelősséget vállaló felnőtt személy felügyelete mellett használhatják. A készüléket idős, testi és szellemi fogyatékos személyek, illetve a készülék használatát nem ismerő és hasonló készülék üzemeltetéseinek a tapasztalataival nem rendelkező személyek csak a készülék használati utasítását ismerő és a készülék használatáért felelősséget vállaló személy felügyelete mellett használhatják.
- A készülék nem játék, azzal gyerekek nem játszhatnak.
- A felhasználó által végzett tisztítási és karbantartási műveleteket gyermekek nem végezhetik el.
- A készüléket és a hálózati vezetékét tartsa távol a 8 év alatti gyerekektől.
- A sérült hálózati vezetékét csak szakszerviz, vagy villanyszerelő szakember cserélheti ki. Ellenkező esetben áramütés érheti. A készüléket sérült hálózati vezetékkel használni tilos.
- Az élelmiszerekkel kapcsolatba kerülő felületeket a használati útmutatóban leírtak szerint tisztítsa meg.
- A készüléket nem szabad időkapcsolóval vagy más készülékkel vezérelt (távírányított) konnektorhoz csatlakoztatni.

- A készüléket háztartásokban, illetve a következő helyeken lehet használni:
 - konyhák, irodai és egyéb munkahelyi kiskonyhák;
 - mezőgazdasági üzemek;
 - szállodák, motelek és más szálláshelyek;
 - turistaszállások, és egyéb jellegű szállások.
- A készüléket álljon stabilan a helyén, ügyeljen arra, hogy a mozgatás közben a forró folyadék ne folyjon ki.
- A készülék háza, a belső edény, a sütőkosár, és a fedél belső fele a használat közben nagyon forró!

Elektromos biztonság

- A készüléket csak a típuscímkén feltüntetett tápfeszültség értékeivel megegyező elektromos hálózathoz szabad csatlakoztatni.
- A készüléket csak szabályszerűen leföldelt aljzathoz csatlakoztassa. A készüléket ne üzemeltesse hosszabbító vezetékéről.
- A hálózati vezetéket nem szabad nedves és vizes kézzel a fali aljzathoz csatlakoztatni (vagy onnan kihúzni).
- Ügyeljen arra, hogy a hálózati vezeték csatlakozódugóját ne érje víz vagy nedvesség.
- A hálózati vezetéket a vezetéknel megfogva nem szabad a fali aljzathoz kihúzni. A hálózati vezeték vagy a fali aljzat megsérülhet. Ehhez a művelethez a vezeték csatlakozódugóját fogja meg.
- A hálózati vezetékre ne helyezzen rá nehéz tárgyakat. A hálózati vezeték nem lóghat le az asztalról, és nem érhet hozzá forró vagy éles tárgyakhoz.
- Ne próbálja megjavítani a meghibásodott készüléket, illetve azon ne hajtson végre átalakításokat, ellenkező esetben áramütés érheti. A készülék minden javítását vagy beállítását bizza a legközelebbi márkaszervizre. A készülék megbontása vagy szakszerűtlen javítása esetén a garancia érvényét veszti.
- A készüléket, a hálózati vezetéket és a csatlakozódugót vízbe vagy más folyadékba mártani tilos, ellenkező esetben áramütés érheti.
- A készülék használatának befejezése után a készüléket kapcsolja le és a hálózati vezetéket is húzza ki a fali aljzathoz.

A készülék helyes használata

- A készülékkel olajban lehet ételeket sütni. A készülékkel nem lehet folyadékokat felmelegíteni vagy forralni. A készüléket a rendeltetésétől eltérő célokra használni tilos.
- A készüléket csak beltérben szabad használni. A készüléket kültéren és ipari területen ne használja.
- A készüléket és tartozékait kizárólag csak a jelen útmutatóban feltüntetett célokra és módon használja.
- A készülékhez kizárólag csak a mellékelt tartozékokat használja.



Figyelmeztetés!

Idegen tartozékok használata veszélyes helyzeteket teremthet.

- A készüléket a helyiség levegőjének a fűtéséhez használni tilos!
- Ha a készüléket már nem kívánja használni, felügyelet nélkül hagyja, karbantartani, tisztítani vagy áthelyezni szeretné, akkor a készüléket kapcsolja le és a hálózati csatlakozódugót is húzza ki az elektromos aljzathoz. A készüléket üzemelés közben mozgatni és áthelyezni tilos.
- Ha a készülék nem működik megfelelő módon, leesett vagy más módon megsérült, illetve vízbe esett, akkor azt ne használja. Az ilyen készüléket vigye márkaszervizbe ellenőrzésre vagy javításra.
- A készüléket ne kapcsolja be, ha abba nem öntött sütőolajat.
- A kosár kivételével, a készülék belsejébe más tárgyat betenni tilos.
- A készülék felületét megváltoztatni tilos (pl. öntapadós címkék vagy fólia felragasztásával).

A készülék elhelyezése

- A készüléket csak vízszintes, tiszta, száraz, hőálló és stabil felületre helyezze le.
- A készüléket gyúlékony anyagok közelében (pl. függöny, konyharuha, fa tárgyak stb.) ne üzemeltesse.
- A készüléket ne tegye forró helyre (nyílt láng vagy más hőforrások közelébe), gáz- vagy elektromos tűzhelyre, mosogató csepegtető lemezére, ferde és nem stabil felületre, illetve a munkalap vagy az asztal szélére.
- Használat közben a készülék körül (felül és körbe), hagyjon legalább 15 cm szabad helyet a levegő megfelelő áramlásához és a készülék hűléséhez. A működő készüléket ne takarja le, és arra ne tegyen rá semmilyen tárgyat.
- A készüléket ne tegye olyan felületek és tárgyak közelébe, amelyekben a készülékből kiáramló gőz kárt tehet (pl. függöny mellé, festett fal közelébe, képek alá stb.).

Biztonságos használat

- Mielőtt a készüléket betöltené az olajat, ellenőrizze le, hogy a készülék és tartozékai teljesen szárazok-e. Az olajban sütés előtt az alapanyagokat is szárítsa meg, illetve itassa fel a nedvességet. A nedves alapanyagok a forró olajban az olaj kiforrccsenését és pattogását okozzák.
- Legyen nagyon óvatos, amikor fagyaszott alapanyagokat kíván olajban sütni. Az alapanyagról a jeget, zúzmarát távolítsa el. A jeges lerakódások az olaj kiforrccsenését okozzák.
- Az elhasználdott és idegen anyagokkal telítődött olaj túlmelegedés esetén akár meg is gyulladhat. Az olajat rendszeresen cserélje ki. Ha a készülékben véletlenül tűz keletkezik, akkor előbb a hálózati vezetéket húzza ki, majd terítsen egy nagyobb ruhát a készülékre (a tűz elfojtásához).



Figyelmeztetés!

A fritőz készülék oltásához vizet használni tilos!

- A készülékbe legalább a MIN jelig, és legfeljebb a MAX jelig töltsön olajat. Minden bekapcsolás előtt ellenőrizze le, hogy van-e elegendő olaj a készülékben.
- Olaj nélkül a fritőz készüléket bekapcsolni tilos. Ellenkező esetben a készülék túlmelegszik.
- A fritőz edénybe ne tegyen fagyott zsírt vagy más nem folyékony sütőanyagot. A nem folyékony sütőanyag nem fedi be a teljes fűtött felületet, a melegítés közben a fedetlen részek túlforrósodhatnak és tüzet okozhatnak! A nem folyékony sütőanyagokat külön edényben a tűzhelyen olvassza fel, és csak ezt követően öntse a fritőzbe.
- A bekapcsolt készüléket ne hagyja felügyelet nélkül.
- Működtetés közben a fedél legyen szabályszerűen lezárva. A fedélre ne helyezzen semmilyen idegen tárgyat (pl. konyhai kesztyűt, ruhát stb.), mert ezek eltakarhatják a gőz kivezető nyílást.
- Használat közben a készülék körül (felül és körbe), hagyjon szabad helyet a levegő megfelelő áramlásához és a készülék hűléséhez. A készüléket ne takarja le, és ne blokkolja a szellőzőnyílásokat.
- Ügyeljen arra, hogy a gőz kivezető furat ne irányuljon hőérzékeny tárgyak vagy felületek, illetve személyek felé. A forró gőz súlyos égési sérüléseket okozhat.
- A gőz kivezető nyílások közelébe ne dugja a kezét, illetve a felületet se fogja meg, mert égési sérülést szenvedhet.
- A fedél felnyitása közben legyen óvatos, a fedél alól forró gőz áramlik ki.
- Használat közben a kezét ne dugja a készülékbe.
- Ne hajoljon a szellőzőnyílások fölé, azokból forró gőz áramlik ki.
- Ha a készülék be van kapcsolva, akkor a készülék külső felülete erősen felmelegszik. Ne fogja meg a forró felületeket. Ellenkező esetben égési sérülést szenvedhet. A kosár kivételéhez és mozgatásához kizárólag csak a fogantyút fogja meg.
- Ügyeljen arra, hogy a csatlakozódugóra vagy a fali aljzatra ne fröccsenjen víz, illetve ne áramoljon forró gőz a készülékből. Amennyiben ez mégis bekövetkezik, akkor az adott hálózati ág kismegszakítóját kapcsolja le, és várja meg a csatlakozódugó vagy fali aljzat tökéletes megszáradását.
- A forró kosarat ne tegye le hőérzékeny felületekre.

A készülék és tartozékainak a mozgatása

- A sütés befejezése után a készülék külső felülete és fedele forró, a készülék mozgatásához kizárólag csak a hőszigetelt fogantyút fogja meg.
- Ne érintse meg a készülék forró felületeit. A mozgatásához és áthelyezéséhez (a hálózati csatlakozódugó kihúzása után), csak a hőszigetelt fogantyút fogja meg. A biztonságos megfogáshoz javasoljuk konyhai kesztyű használatát is.
- Amennyiben a készülékben forró élelmiszer és olaj van, akkor azt rendkívül óvatosan mozgassa.

Biztonság karbantartás közben

- A készülék tisztításának a megkezdése előtt várja meg a készülék teljes lehűlését.
- A készüléket rendszeresen tisztítsa meg a tisztítással és karbantartással foglalkozó fejezetben leírtak szerint. A készüléken a jelen útmutató tisztítással és karbantartással foglalkozó fejezetében meghatározott tisztításon kívül más karbantartást nem kell végrehajtani.
- A készüléket mosogatógépben nem lehet elmosogatni.
- A készüléket vízbe vagy más folyadékba mártani, vagy folyóvíz alatt elmosni tilos.

A

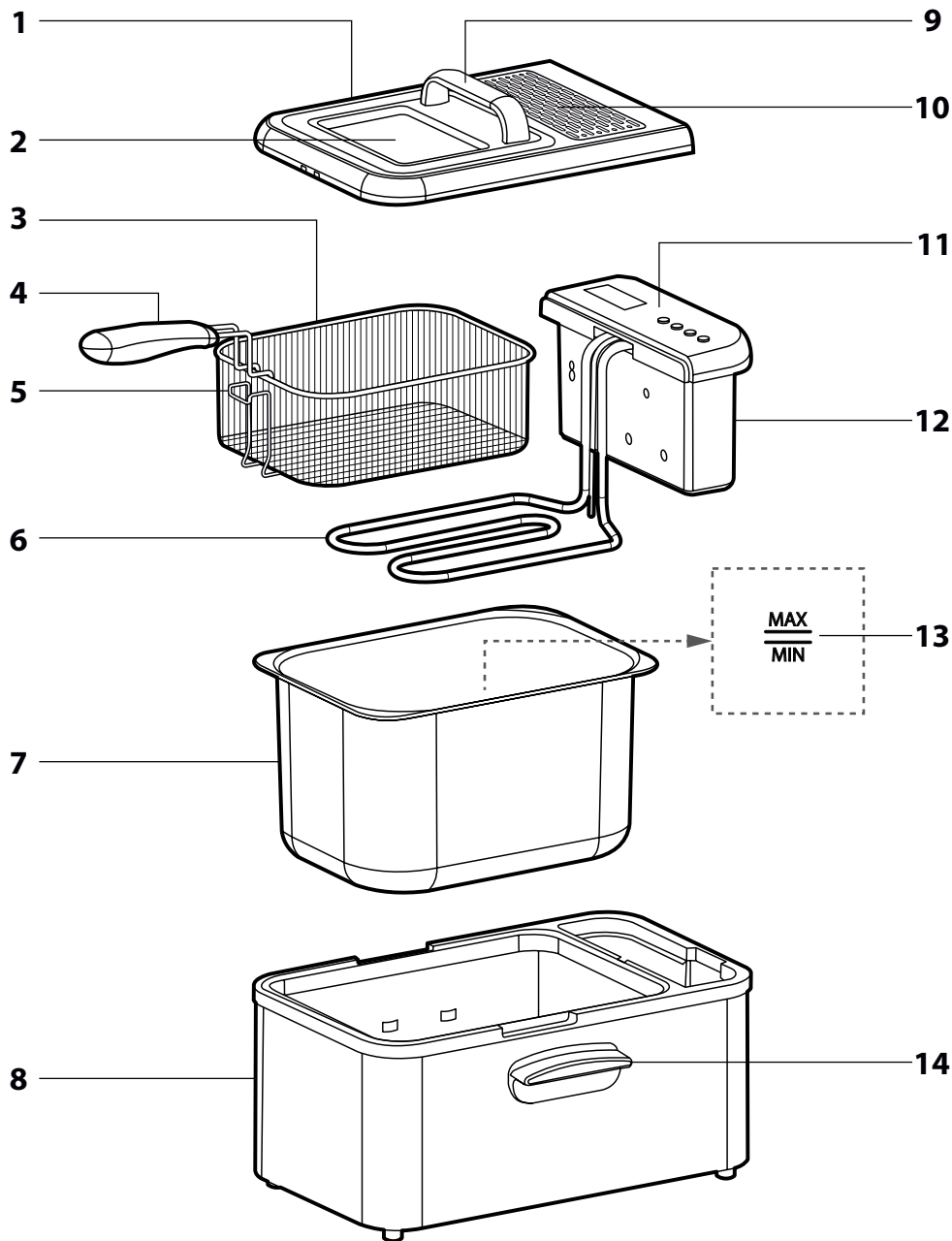

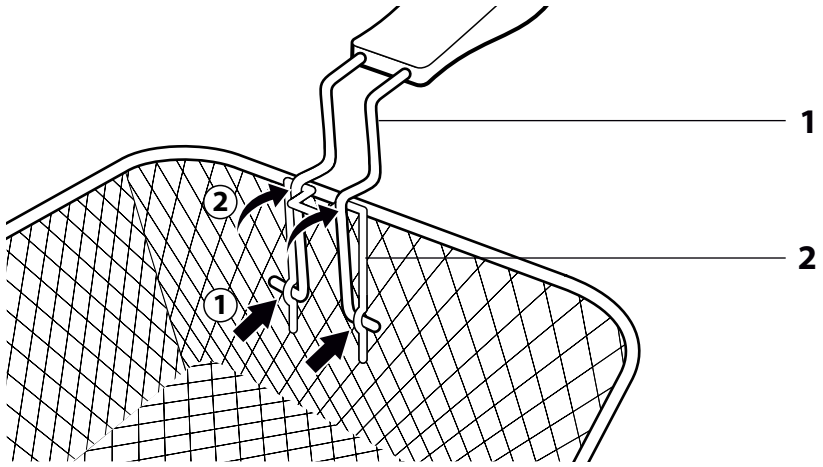
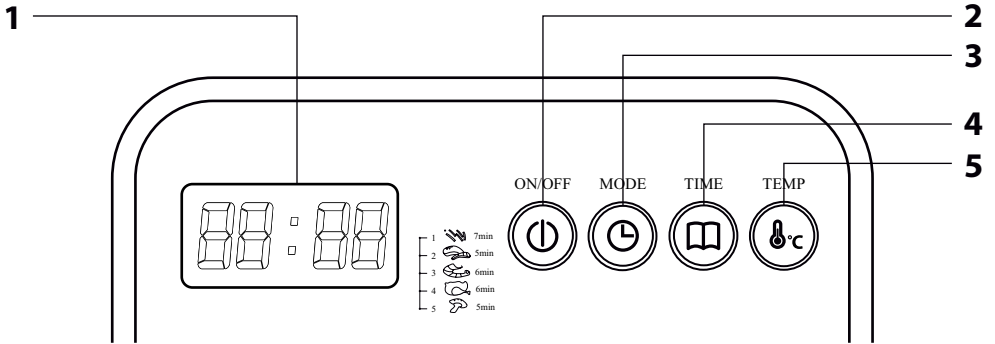
B**C**

D

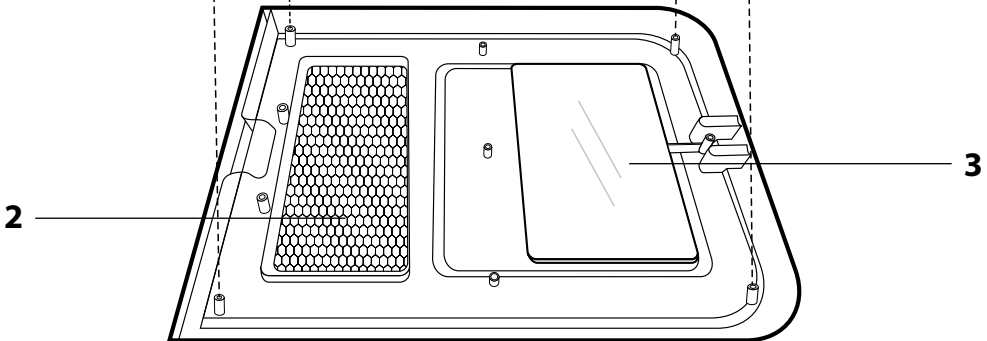
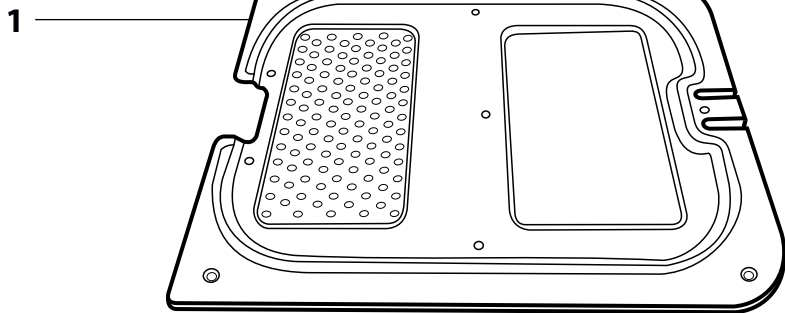

HU Fritőz

Használati útmutató

- A készülék első használatba vétele előtt olvassa el a használati útmutatót, akkor is, ha hasonló készülékek használatát már ismeri. A készüléket a jelen használati útmutatóban leírtak szerint használja. A használati útmutatót őrizze meg, később is szüksége lehet rá. Ha a készüléket eladja vagy kölcsönadja, akkor a készülékkel együtt a jelen használati útmutatót is adja át.
- A készüléket vegye ki a csomagolásból, és addig ne dobja ki a csomagolóanyagot, amíg minden tartozékot meg nem talál. Legalább a termékhiba felelősség (illetve garancia) időtartama alatt javasoljuk az eredeti csomagolás (kartondoboz és egyéb csomagolóanyagok), a pénztári bizonylat, a termékhiba felelősségre vonatkozó gyártói nyilatkozat vagy a garancialevél megőrzését. Javasoljuk, hogy szállítás esetén a készüléket az eredeti dobozába csomagolja vissza.

A KÉSZÜLKÉK RÉSZEI

A1 Fedél	A11 Működtető elemek
A2 Betekintő ablak a sütés ellenőrzéséhez	A12 Fűtőegység, hálózati vezeték tárolóval
A3 Krómzott acél sütőkosár	A13 Minimális és maximális olajsztint
A4 Levehető fogantyú	A14 Készülék fogantyú
A5 Fix tartó a kosár lecsépegetéséhez	A hőszigetelt fogantyú megvédi a kezét az esetleges égési sérülésektől, a fogantyúnál megfogva a forró készüléket is lehet mozgatni, nem kell konyhai kesztyűt viselni
A6 Fűtőtest	
A7 Olajútó edény	
A8 Készülékház	
A9 Fedél fogantyú	
A10 Szellőztető nyílások	

B1 Fogantyú dírt	B2 Fogantyú rögzítő
C1 Digitális kijelző	C4 TIME (idő) gomb
C2 ON/OFF (be/ki) kapcsoló gomb A sütés indításához és szüneteltetéséhez.	A sütési idő 1 és 99 perc között állítható be, 1 perces lépésekkel.
C3 MODE (üzemmód) gomb Ot előre beállított sütési mód közül lehet választani.	C5 TEMP hőmérséklet gomb A sütési hőmérséklet 110 és 190 °C között állítható be, 5°C-os lépésekkel.
D1 Fedőlemez	D3 Betekintő ablak
D2 Fém szűrő	

A FRITŐZ RENDELTELTÉSE

A készülékkel olajban vagy sütéshez használható más zsiradékban lehet étel alapanyagokat sütni, húsokat kirántani stb. A készülékkel vizet vagy más folyadékokat felmelegíteni illetve forralni, továbbá olajtöltet nélkül bármilyen alapanyagot sütni tilos.

AZ ELSŐ HASZNÁLATBA VÉTEL ELŐTT

- Az első használatba vétel az **A1** fedelet, az **A3** kosarat, az **A4** fogantyút és az **A7** kivehető belső edényt mosogatószeres meleg vízben mosogassa el. Majd tiszta vizet öblítse le és szárítsa meg (vagy finom konyharuhával törölje szárazra). Az olajútó edény mosogatógépben is elmosogatható.
- Enyhén benedvesített puha ruhával törölje meg a készülék belső és külső felületét, majd törölje szárazra. A hálózati vezetéket és a készülékelt vízbe, vagy más folyadékba mártani tilos.

RENDELTELTÉS

A KÉSZÜLKÉK ELŐKÉSZÍTÉSE A HASZNÁLATHOZ

- A készüléket vízszintes munkalapról állítsa fel úgy, hogy a készüléket gyerekek ne tudják elérni. A készüléket (különös tekintettel a fogantyúra), úgy helyezze el, hogy azt senki se tudja lerántani vagy felborítani.
- Ha a fritőz a páraelvezető alá kívánja helyezni a tűzhelyre, akkor ügyeljen arra, hogy a tűzhely ki legyen kapcsolva.
- A készülékből vegye ki a kosarat és rögzítse a fogantyút **A4** a kosárhoz. Ehhez a fogantyú drogáit **B1** nyomva egymás felé, majd a drotkot behajlított végét dugja a **B2** tartó furatába. A fogantyú hajtsa hátra (használati helyzetbe). Kattanás jelzi a fogantyú megfelelő rögzülését.
- A készülékbe tegye bele a teljesen száraz és üres belső edényt **A7**. A készülékbe dugja be a fűtőegységet **A12** a fűtőtesttel **A6** együtt.
- A belső edénybe öntsön olajat vagy felolvasztott zsiradékot a MAX jelig. Csak olyan olajat és zsiradékot töltsön a készülékbe, amelyeket a gyártóknak kimondottan fritőzben való sütéshez ajánl (az olaj és zsiradék nem képezhet habot sütés közben). A szükséges információkat az olaj vagy a zsiradékok csomagolásán találja meg.

Figyelmeztetés!

- A készülékbe legalább a MIN jelig, és legfeljebb a MAX jelig töltsön olajat (vagy felolvasztott zsiradékot).
- A készülékbe más folyadékot (pl. vizet) betölteni tilos.
- Ne keverje össze a különböző típusú olajokat és zsiradékokat. A habosodó keverékek kifolyhatnak a készülékből.

- Puha ruhával vagy konyhai papírkendővel törölje le a véletlenül kicsipentolt olaj vagy zsiradékot a készülék széléről (vagy a készülék más részeiről).

ÉTELEK KÉSZÍTÉSE

- Az alapanyagokat egyenletes méretűre darabolja fel, ellenkező esetben a kisebb darabok szétfőnek a nagyobb darabok pedig kemények maradnak.
- Az alapanyagok ne legyenek nedvesek vagy vízesek. Az alapanyagokat szárítsa meg. Az alapanyagokat a sütés után ízesítse (sóval vagy fűszerrel). Ne szórjon sót vagy más ízesítőt az olajban (vagy a kosárban az olaj felett) található ételekre.
- Ha kirántott ételeket készít, akkor ügyeljen az alapanyagok egyenletes panírozására, és a felesleges zsemlemorzsaát rázza le a szeletekről. Az olajba kerülő zsemlemorzsa az olaj gyorsabb elhasználódását eredményezi.
- Bizonyos ételeket (pl. fánkot), közvetlenül az edényben (a kosár használata nélkül) is lehet sütni.
- A nagyobb alapanyagokat (pl. egész csirkét) vajla ketté. Ezzel megelőzheti a gőz kiáramlását a megsült ételből (pl. szeletelekről).
- Ne rakjon több rétegben egymásra sütni való alapanyagokat, ezek a sütés közben egymáshoz ragadhatnak.
- A fagyasztott alapanyagokról a jeget és zúmarát távolítsa el, mert az olaj kifőrcsenhathat felhabosodhat.
- A kosárba legfeljebb csak félig tegyen alapanyagot, mert a nagy mennyiségű alapanyag az olaj gyors lehűlését okozza, és a sütés nem lesz megfelelő minőségű.

BEKAPCSOLÁS ÉS KÉSZENLÉTI ÜZEMMÓD

- A hálózati vezeték csatlakoztassa fali aljzathoz. Sipszó hallatszik, a **C2** (ON/OFF) és a **C3** (MODE) gombok háttérvilágítása bekapcsol, a kijelzőn a P001 felirat jelenik meg. A fritőz készenlét (üzemeltetésre kész) üzemmódba kapcsol.

AZ ELŐRE BEÁLLÍTOTT SÜTÉSI PROGRAMOK HASZNÁLATA

- A készüléken öt sütési program előre be van állítva, így bizonyos ételtípusok gyors elkészítéséhez nem kell a hőmérsékletet és a sütési időt beállítani.
- A **C3** (MODE) gomb nyomogatásával válasszon programot az alábbi táblázatban található paraméterek szerint.

Program száma	Ikon	Ételmísz	Hőmérséklet (°C)	Elkészítési idő (perc)
P001		Hasábburgonya	190	7
P002		Hús	180	5
P003		Rák	170	6
P004		Csirke	160	6
P005		Gombák	150	5

- Nyomja meg a **C2** (ON/OFF) gombot. A kijelzőn megjelenik a készülékben található olaj pillanatnyi hőmérséklete, majd a készülék megkezdí az olaj felmelegítést a beállított hőmérsékletre. A felmelegítés közben a **C4** (TIME) vagy a **C5** (TEMP) gomb megnyomásával meg lehet jeleníteni a programban beállított sütési időt és hőmérsékletet. A kijelzőn 5 másodpercig látható a sütési idő vagy a sütési hőmérséklet, majd a készülék ismét a pillanatnyi olajhőmérsékletet jeleníti meg.



Megjegyzés

Ha előmelegítés közben a **C4** (TIME) vagy a **C5** (TEMP) gombot egyénnél többször megnyomja, akkor elállítódik a programban beállított sütési idő vagy hőmérséklet. Ha véletlenül elállítja a programozott paramétereket és szeretné visszaállítani az eredeti beállításokat, akkor a **C3** (MODE) gomb megnyomásával szüneteltesse az előmelegítést, majd a **C3** (MODE) gombbal jelölje ki az eredeti programot, és indítsa el a felmelegítést a **C2** (ON/OFF) gomb megnyomásával.

- Az előmelegítési folyamat befejezését sipszó jelzi ki, a kijelzőn megjelenik az elért (cél) hőmérséklet, a készülék várja a következő utasítást. A folytatást az OLAJBAN SÜTÉS fejezetben találja meg

SAJÁT SÜTÉSI IDŐ ÉS HŐMÉRSÉKLET BEÁLLÍTÁSA

- A készüléken saját tapasztalatai alapján, egyedi módon is beállíthatja a sütési időt és a sütési hőmérsékletet.



Megjegyzés

A sütési hőmérsékletekről az alapanyagok csomagolásán (vagy a jelen útmutató AJÁNLOTT SÜTÉSI IDŐK ÉS SÜTÉSI HŐMÉRSÉKLETEK táblázatban) találhat további információkat.

- Egyedi sütési idő beállításához nyomja meg a **C4** (TIME) gombot. A gomb háttérvilágítása bekapcsol, a kijelzőn az alapértelmezett sütési idő: 07:00 perc jelenik meg. A **C4** (TIME) gomb nyomogatásával a sütési időt 01:00 és 99:00 perc közötti, 1 perces lépésekkel lehet beállítani.
- Egyedi sütési hőmérséklet beállításához nyomja meg a **C5** (TEMP) gombot. A gomb háttérvilágítása bekapcsol, a kijelzőn az alapértelmezett sütési hőmérséklet: 190°C jelenik meg.
- A **C5** (TEMP) gomb nyomogatásával a sütési hőmérsékletet 110 és 190°C közötti, 5°C-os lépésekkel lehet beállítani.
- Nyomja meg a **C2** (ON/OFF) gombot. A kijelzőn megjelenik a készülékben található olaj pillanatnyi hőmérséklete, majd a készülék megkezdí az olaj felmelegítést a beállított hőmérsékletre. A felmelegítés közben a **C4** (TIME) vagy a **C5** (TEMP) gomb megnyomásával meg lehet jeleníteni a beállított sütési időt és hőmérsékletet. A kijelzőn 5 másodpercig látható a sütési idő vagy a sütési hőmérséklet, majd a készülék ismét a pillanatnyi olajhőmérsékletet jeleníti meg.

- Az előmelegítési folyamat befejezését sípszó jelzi ki, a kijelzőn megjelenik az elért (cél) hőmérséklet, a készülék várja a következő utasítást. A folytatást az OLAJBAN SÜTÉS fejezetben találja meg

OLAJBAN SÜTÉS

- Óvatosan vegye le a fedelet, az alapanyagokat tartalmazó kosarat óvatosan engedje bele a forró olajba, majd a fedelet tegye fel.



Figyelmeztetés!

A nagyobb víztartalmú vagy fagyasztott alapanyagokat nagyon lassan engedje a forró olajba. Ezzel megelőzheti az olaj kifröccsenését vagy felhabosodását.

- Nyomja meg a **C2 (ON/OFF)** gombot. A kijelző mutatja a beállított sütési idő visszaszámamlását.



Megjegyzés

Sütés közben a fedélen keresztül gőz áramlik ki a készülékből. Ez normális jelenség (nem hiba).

- A sütés közben az alapanyagokat az olajban néha mozgassa át, nehogy összeragadjanak. A sütés folyamatát a betekintő ablakon keresztül követheti szemmel.



Figyelmeztetés!

A nagyobb víztartalmú vagy fagyasztott alapanyagokat nagyon lassan engedje a forró olajba. Ezzel megelőzheti az olaj kifröccsenését vagy felhabosodását.



Megjegyzés

A beállított sütési hőmérséklet tartása érdekében a termosztát be- és kikapcsolja a készülék fűtését. A működésjelző lámpa ezt be- és kikapcsolással jelzi ki.

A sütés szüneteltetéséhez (bármikor) nyomja meg a **C2 (ON/OFF)** gombot.



Figyelmeztetés!

A készülék és a fedél használat közben erősen felmelegszik. A fedél levétele közben viseljen konyhai kesztyűt, a forró olajjal teli készüléket kizárólag csak a fogantyúnál fogja meg (pl. ha kissé odébb kívánja helyezni).

- A beállított sütési idő eltelte után sípszó hallatszik, a fritőz átkapcsol készenléti állapotba, a kijelzőn a P001 felirat jelenik meg. Ezzel a sütést a készülék befejezte.

A SÜTÉS BEFEJEZÉSE

- A sütés befejezése után óvatosan vegye le a fedelet (figyeljen arra, hogy a készülékből forró gőz áramolhat ki), a kosarat emelje ki az olajból, és a kosarat az **A5** tartóalvázra a készülék szélére. Várja meg az olaj lecsöpögését.



Figyelmeztetés!

A sütés befejezése után a kosarat ne érintse meg, a kosár nagyon forró! A kosarat csak a fogantyúnál megfogva emelje ki az olajból és a készülékből.

- A készülék hűlése közben a fedelet ne tegye fel, mert a fedélről a kicsapódott víz az olajba csepeg.
- Az olaj lecsöpögése után a kosárból szedje ki a megsült ételt. Javasoljuk, hogy a kész ételt itatós papírral kibélelt tányérra szedje ki.

AJÁNLOTT SÜTÉSI IDŐK ÉS SÜTÉSI HŐMÉRSÉKLETEK

- Általában érvényes, hogy a törekenyebb alapanyagok (pl. zöldségek, halak) sütéséhez alacsonyabb, a fagyasztott alapanyagok (hasábburgonya, csirke) sütéséhez magasabb hőmérsékletet kell beállítani.



Megjegyzés

A táblázatban található hőmérséklet és idő adatok csak tájékoztató jellegűek.

Élelmiszer	Hőmérséklet (°C)
Gombák	150
Hagymakarikák	150
Cukkini	150
Csirke	160
Fondü parmezán sajtból	170
Sajt krockett	170
Hal	170
Halrudacsok	180
Kirántott rák	180
Rántott sajt	180
Fánk	190
Hasábburgonya (fagyasztott)	1. sütés 170 2. sütés 190
Hús, hal, burgonya krockett	190

OLAJBAN SÜTÉSI TIPPKE

- Könnyebb alapanyagok (pl. hasábburgonya) sütéséhez állítson be magasabb hőmérsékletet. Sűrűbb és nehezebb alapanyagok (pl. csirkehús, fasírozott hús) sütéséhez állítson be alacsonyabb hőmérsékletet (az egyenletesebb átsütéshez).
- A hasábburgonyát kétszer süssse meg. Először 5-10 percig 170 °C-on, majd hagyja kihűlni. A második sütés 190 °C-on 2-4 percig tartson.
- Ha több ételt is készít, akkor kezdje azzal, amelyiknek a sütéséhez alacsonyabb hőmérséklet szükséges.
- Az elősütött alapanyagokat magasabb hőmérsékleten és rövidebb ideig süssse, mint a nyers alapanyagokat.

A KELLEMETLEN SZAGOK MEGSZÜNTETÉSE AZ OLAJBAN

- Bizonyos ételek és alapanyagok, pl. a hal, kellemetlen ízt és szagot hagynak az olajban. Ennek a megszüntetését a következő módon hajtsa végre:
 - az olajat melegítse fel 160 °C-ra a készülékben,
 - az olajba tegyen több darabra szeletelt zellert, vagy két szelet kenyert, várja meg, amíg megszűnik a buborékok keletkezése, majd a zellert vagy kenyeret vegye ki az olajból.

Túlmelegedés elleni védelem

- A készülékbe túlmelegedés elleni védelem is be van építve. Ha a készülék túlfűtésére kerül sor (pl. hosszú használat, vagy olajtöltet nélküli bekapcsolás miatt), akkor a túlmelegedés elleni védelmet szolgáló biztosító kiolvad. Ilyen esetben a készülék lekapcsol. A hálózati csatlakozódugó kihúzásával kapcsolja ki a készüléket, majd várja meg a készülék lehűlését. Forduljon a márkaszervizhez, a védő biztosító cseréje érdekében. A biztosítót a felhasználó nem cserélheti ki.



Figyelmeztetés!

A készülékbe túlfűtés elleni védelem van beépítve, ennek ellenére a készüléket ne kapcsolja be olajtöltet nélkül. A fritőz helytelen használata a készülék élettartamának a lerövidülését, vagy akár a készülék meghibásodását is okozhatja.

AZ OLAJ KEZELÉSE

- Ha a készüléket nem használja rendszeresen, akkor az olajat egy zárható edénybe (palackba) öntse ki, és a hűtőszekrényben (vagy más hideg helyen) tárolja a következő felhasználásig. Az olajat finom szitán (szűrőanyagon) keresztül töltsen a palackba. Ezzel ki tudja szűrni az ételmaradékokat az olajból.



Figyelmeztetés!

Az olaj áttöltése előtt várja meg az olaj megfelelő lehűlését. A forró olaj égési sérülést okozhat!

- Nem kell minden alkalommal új olajat (egyéb zsiradékot) használni. Ha például csak burgonyát sűt, és az olajat mindig szűrőn keresztül önti ki, akkor az olaj akár 8-10-szer is használható. Az olajat ne használja 6 hónapnál hosszabb ideig.
- Az olajat (zsiradékot) mindig cserélje újra, ha:
 - az olaj már túl sötét vagy barna színű, illetve kellemetlen szaga van, vagy abból füst száll fel,
 - az olajban sok a víz. A nagyobb vízmennyiséget az olajban arról ismerheti fel, hogy az olajban nagyobb buborékok keletkeznek, az olajból vízgőz távozik el, illetve az olaj gyorsabban keveredik. Ha az olajban a víz mennyisége túl nagy, akkor a víz felforrása és a gőz keletkezése miatt a készülékből az olaj robbanásszerűen kicsapódhat, ami súlyos égési sérülést okozhat a készülék közelében tartózkodóknak.
- Az olaj cseréjét a következő módon hajtsa végre:
 - készítsen elő egy nagyobb edényt az elhasználadott olajnak,
 - a készülék hálózati vezetékét húzza ki a fali aljzatból,
 - várja meg az olaj megfelelő lehűlését, hajtsa fel a fedelet, vegye ki a kosarat és a készüléket a háznál megfogva emelje meg, majd öntse ki belőle az olajat az odakészített edénybe.



Figyelmeztetés!

Csak kellő mértékben lehűlt olajat öntsön ki a készülékből. Ha valamilyen más zsiradékot használt, akkor ezt még folyékony állapotban öntse ki a készülékből.

- Az olajat vagy más zsradékot mosogatóba kiönteni tilos! Az elhasználdott olajat vagy zsradékot a hulladékkezelési előírások szerint kell megsemmisíteni (pl. kijelölt gyűjtőhelyen kell leadni). Az olaj és zsradékok megsemmisítési módjáról és begyűjtéséről további információkat a polgármesteri hivatal illetékes osztályán kaphat.
- Az olaj zsűrését és újrahaznátát a következő módon hajtsa végre:
 - a készülék hálózati vezetékét húzza ki a fali aljzatból,
 - a kellő mértékben lehűlt olajat öntse ki egy előre odakészített edénybe,
 - a készülék belsejét törölje ki, mosogassa el, majd tökéletesen szárítsa meg,
 - az olajat szűrőn keresztül töltsse vissza a készülékbe.

TISZTÍTÁS ÉS KARBANTARTÁS



Figyelemztetés!

Bármilyen tisztítás vagy karbantartás megkezdése előtt a hálózati vezetékét húzza ki a fali aljzatból, és várja meg a fritőz lehűlését.



Figyelemztetés!

A készüléket és a hálózati vezetékét, valamint a fűtőegységet mosogatógépbe tenni tilos!

A készüléket óvja a fröccsenő víztől és egyéb folyadékoktól, a készüléket vízbe vagy más folyadékba mártani tilos.

- Javasoljuk, hogy a használat után azonnal tisztítsa meg a készüléket (ellenkező esetben az ételmaradékok rászárhatnak a felületekre). A rászáradt élelmiszer maradványokat nehezebben lehet eltávolítani.
- Minden használat után, enyhén benedvesített puha ruhával törölje meg a készülék külső felületét és a hálózati vezetékét, valamint a fűtőegységet és a fűtőtestet.
- A fedelet, a kosarat, a fogantyút, és a kivehető belső edényt mosogatószeres meleg vízben mosogassa el, majd öblíts uton tökéletesen szárítsa meg, vagy törölje szárazra. Az olajsütő edény mosogatógépben is elmosogatható.
- A készülék felület konyhai törőpapírral törölje ki, a durvább szennyeződések benedvesített szivaccsal távolítsa el, majd a belső felületet törölje szárazra.
- Ha a szűrő **D2** vagy a betekintő ablak **D3** üvege erősen elszennyeződött, akkor a burkoló fedelet **D1** szerelje le, az üveget és szűrőt mosogassa el, majd öblíts uton törölje szárazra, vagy hagyja megszáradni. Az üveget és a szűrőt tegye a fedélbe, majd a burkoló fedelet csavarokkal rögzítse.



Figyelemztetés!

A készüléket és a készülék belső részét vegyi anyagokkal, karcoló vagy maró és egyéb módon agresszív anyagokkal tisztítani tilos, mert ezek maradandó sérüléseket okozhatnak a készülék felületén.

- Az olaj kiöntése után a készülék belsejét törölje szárazra, és a készülékre esetleg ráfolyt vagy rászcöppent olajat is távolítsa el.

TÁROLÁS

- Az eltárolás előtt kapcsolja le a készüléket, húzza ki a hálózati csatlakozódugót a fali aljzatból, várja meg a készülék lehűlését, majd a készüléket tisztítsa meg, és csak száraz állapotban tárolja.
- A készüléket állítsa össze (mint a sütéshez), és a fedelet is tegye fel.
- A fritőz száraz és tiszta helyen, gyegektől elzárva tárolja.



Figyelemztetés!

A készüléket ne tegye ki közvetlen napsütés vagy szélösülés hőmérséklet hatásának, illetve a készüléket nedves és poros környezetben se tárolja. A készülékre és a hálózati vezetékre ne helyezzen rá tárgyakat.

HIBELHÁRÍTÁS

- Ha a készülék nem működik a használati útmutatóban leírt módon, akkor előbb olvassa el az alábbi táblázatot, hátha megoldást talál az adott problémára. Amennyiben a problémát nem tudja megszüntetni az alábbi tanácsok felhasználásával, akkor a szűnt meg, akkor a készüléket kapcsolja le, a hálózati vezetékét húzza ki a fali aljzatból, majd forduljon a márkaszervizhez. Ne próbálja meg a készülék javítását!

Probléma	Lehetséges ok	Megoldás
A fritőz nem működik.	A fritőz nincs a hálózathoz csatlakoztatva.	Ellenőrizze le, hogy a csatlakozódugó be van-e dugva a fali aljzatba.
	Nem kapcsolta be a készüléket, nem állította be a sütési hőmérsékletet.	A szabályozó gombbal kapcsolja be a készüléket, és állítson be sütési hőmérsékletet.
	A készülék túlmelegedett, a védelem lekapcsolta a készüléket.	Várjon néhány percet és próbálja meg bekapcsolni a készüléket. Szükség esetén forduljon a márkaszervizhez.
Az ételek nincsenek megsütve.	Túl alacsony hőmérsékletet állított be.	A szabályozó gombbal állítson be magasabb hőmérsékletet.
	Túl sok alapanyagot tett a kosárba.	A kosárból vegyen ki alapanyagot.
	Az alapanyagokon jég vagy zúzmará van.	A fagyasztott alapanyagokról a jeget és a zúzmarát távolítsa el, az alapanyagokat szárítsa meg.
A friss hasábburgonya nem ropogós.	A ropogósság függ az olaj mennyiségétől és a burgonya viztartalmától.	A hasábburgonyát a sütés előtt szárítsa meg. Darabolja vékonyabb darabokra, és öntsön még olajat a készülékbe.
	Az olaj túlságosan habos.	Az olaj (zsradék) nem használható a fritőzben. Túl sokszor használta az olajat sütéshez. Az olaj már elhasználdott.
A készülékből kellemetlen szag áramlik ki.	Az olaj (zsradék) nem használható a fritőzben.	Csak fritőzben használható olajat vagy más zsradékot használjon. Ne keverje össze a különböző olajokat és más zsradékokat.
	A kijelzőn „EEE” felirat látható.	A hőmérő szenzor meghibásodott.

MŰSZAKI ADATOK

Névleges tápfeszültség.....	230 V AC
Névleges frekvencia	50/60 Hz
Névleges teljesítményfelvétel.....	2 400 W
Olajsütő edény térfogata.....	3,2 l / 1,4 kg hasábburgonya
Méretek (magasság x szélesség x mélység)	195 x 215 x 364 mm
Tömeg.....	3 kg

A szöveg és a műszaki paraméterek megváltoztatásának a joga fenntartva.

A HASZNÁLT CSOMAGOLÓANYAGOKRA VONATKOZÓ UTASÍTÁS ÉS TÁJÉKOZTATÓ

A használt csomagolóanyagot az önkormányzat által kijelölt hulladékgyűjtő helyen adja le.

AZ ELHASZNÁLDOTT ELEKTROMOS ÉS ELEKTRONIKUS BERENDEZÉSEK MEGSEMMISÍTÉSE



Ez a jel a terméken vagy a kísérő dokumentációban arra hívja fel a figyelmét, hogy az elektromos vagy elektronikus termék nem dobható a háztartási hulladék közé. A megfelelő ártalmatlanításhoz és újrafelhasználáshoz a terméket kijelölt gyűjtőhelyen adja le. A fentiek alternatívájaként az EU országokban, illetve más európai országokban, hasonló termék vásárlása esetén az elhasználdott termék az üzletben is leadható.

A termék megfelelő módon történő ártalmatlanításával Ön is segíti megőrizni az értékes természeti erőforrásokot, és hozzájárul a nem megfelelő hulladék-megsemmisítés által okozott esetleges negatív környezeti és egészségügyi hatások megelőzéséhez. A további részletekről a helyi önkormányzati hivatal vagy a legközelebbi hulladékgyűjtő hely ad tájékoztatást. Az ilyen típusú hulladékok nem megfelelő módon történő ártalmatlanítása esetén a helyi előírások értelmében bírság szabható ki.

Az Európai Unió országaiban működő vállalkozások részére

Ha elektromos vagy elektronikus berendezést kíván ártalmatlanítani, akkor erre vonatkozóan kérjen információkat a termék eladójától vagy forgalmazójától.

Megsemmisítés az Európai Unió országain kívül

Ez a jel az Európai Unióban érvényes. Amennyiben ezt a terméket ártalmatlanítani kívánja, akkor tájékoztatásért forduljon a termék eladójához vagy a helyi önkormányzati hivatal illetékes osztályához.



A termék megfelel az adott termékekre vonatkozó összes európai uniós műszaki és egyéb előírásnak.