



HU ■ Elektromos daráló

Az eredeti útmutató fordítása

OLVASSA EL FIGYELMESEN ÉS A KÉSŐBBI FELHASZNÁLÁSOKHOZ IS ŐRIZZE MEG!

- A készüléket gyerekek nem használhatják. A készüléket és a hálózati vezetékét tartsa távol a gyerekektől.
- A készüléket idős, testi és szellemi fogyatékos személyek, illetve a készülék használatát nem ismerő és hasonló készülék üzemeltetéseinek a tapasztalataival nem rendelkező személyek csak a készülék használati utasítását ismerő és a készülék használatáért felelősséget vállaló személy felügyelete mellett használhatják.
- A készülék nem játék, azzal gyerekek nem játszhatnak.
- A sérült hálózati vezetékét csak szakszerviz, vagy villanyszerelő szakember cserélheti ki. Ellenkező esetben áramütés érheti. A készüléket sérült hálózati vezetékkel használni tilos.

**Figyelmeztetés!**

A helytelen használat sérülésekhez vezethet.

- Legyen óvatos, amikor a kivehető edényt kiveszi és tisztítja. A daráló kések nagyon élesek, vágási sérülést okozhatnak.
- Össze- vagy szétszerelés, tisztítás, illetve felügyelet nélkül hagyás előtt mindig feszültségmentesítse a készüléket, a hálózati csatlakozódugó kihúzásával.
- Az edény kiürítése előtt a készüléket kapcsolja le és a hálózati vezetékét is húzza ki a fali aljzatból.

- A készülék csak háztartásokban használható. A készülék nem használható a következő helyeken:
 - közös konyhák, irodai és egyéb munkahelyi kiskonyhák;
 - szállodai szobák és hasonló szálláshelyek szobái;
 - mezőgazdasági farmok;
 - éjszakai szállások, teakonyhával.
- A csomagolóanyagokat (műanyag zacskókat, polisztrén tartókat stb.) gyerekektől elzárt helyen tárolja.
- A kivehető edényt és a fedelet mosogatószeres meleg vízben kézzel mosogassa el. Majd tiszta vízzel öblítse le és törölje szárazra. Mindig tartsa be a Tisztítás és karbantartás fejezetben leírtakat.
- A készülékkel pörkölt szemes kávé és szárított fűszereket lehet darálni. A készüléket ne használja a rendeltetésétől eltérő célokra.
- A készüléket ne használja kereskedelmi célokra, ipari környezetben vagy szabadban. A készüléket ne tegye elektromos vagy gáztűzhelyre, illetve működő tűzhelyek közelébe. A készüléket ne helyezze az asztal szélére, a mosogató csepegtető tálcájára vagy nem stabil felületre. A készüléket csak tiszta, száraz, stabil, sima és vízszintes felületre helyezze le.
- A készüléket csak a típuscímkén feltüntetett tápfeszültség értékeivel megegyező elektromos hálózathoz szabad csatlakoztatni. Bizonytalanság esetén forduljon villanyszerelő szakemberhez.
- A kivehető edénybe nem szabad darált vagy instant kávé, illetve karamellizált vagy más módon előkészített kávészemeket, kakaóbabot, vagy más alapanyagokat (pl. őrölt fűszereket stb.) betölteni. Az edényt ne töltsé túl. Ellenkező esetben a készülék meghibásodhat.
- A készüléket ne használja jégzúzáshoz, diófélék vagy más hasonló alapanyagok darálásához.
- A készülék bekapcsolása előtt győződjön meg a készülék helyes összeszereléséről.
- Mielőtt a kivehető edénybe alapanyagot töltene, ellenőrizze le, hogy az edényben ne legyen semmilyen idegen tárgy vagy anyag sem.
- Ügyeljen arra, hogy használat közben a kivehető edénybe ne lógjon bele a ruhája, haja, illetve abba ne dugjon be konyhai eszközöket vagy más tárgyakat. A kivehető edényt megfelelő módon le kell zárni.
- A működő készüléket ne helyezze át és ne rázza, illetve ne ütögesse.
- A készüléket 60 másodpercnél hosszabb ideig (szünet nélkül) ne üzemeltesse. A következő bekapcsolás előtt várjon legalább 10 percet a készülék lehűlése érdekében. Ellenkező esetben a készülék meghibásodhat.
- A készülék rendelkezik túlterhelés elleni védelemmel is. Ha a készülék motorja erősen felmelegszik, akkor a készülék lekapcsol. Ilyen esetben a hálózati vezeték kihúzásával feszültségmentesítse a készüléket, és várja meg a készülék lehűlését.
- A készüléket nedves és vizes kézzel ne fogja meg.
- A készüléket és tartozékait tartsa tiszta állapotban. A készülék tisztítását a tisztítással és karbantartással foglalkozó fejezetben leírtak szerint hajtsa végre.
- A készüléket ne tárolja gyúlékony és robbanékony anyagok, vagy vegyi anyagok közelében. A készüléket nedves és vizes környezetben ne használja.
- A készülékre ne tegyen rá semmilyen idegen tárgyat vagy anyagot.
- A készüléket, a hálózati vezetékét és a csatlakozódugót vízbe vagy más folyadékba mártani tilos, ellenkező esetben áramütés érheti.
- A hálózati vezetékre ne helyezzen rá nehéz tárgyakat. A hálózati vezeték nem lóghat le az asztalról (munkalapról) és nem érhet hozzá forró tárgyakhoz, a csatlakozódugót pedig nem érheti víz vagy nedvesség.
- A hálózati vezeték nem szabad a vezetéknél megfogva a fal aljzatból kihúzni, a művelethez a csatlakozódugót fogja meg. Ellenkező esetben a vezeték vagy az aljzat megsérülhet.
- A fal aljzat és a csatlakozódugó legyen könnyen elérhető, hogy vészhelyzet esetén a csatlakozódugót azonnal ki tudja húzni.
- A készüléket sérült hálózati vezetékkel használni tilos.
- Amennyiben a készülék megsérült, illetve ha a készülék nem működik megfelelően, akkor azt ne kapcsolja be.
- A veszélyes helyzetek elkerülése érdekében a készüléket ne próbálja meg saját erőből megjavítani, illetve azt bármilyen módon átalakítani. A készülék minden javítását bízza a legközelebbi márkaszervizre. A készülék illetéktelen megbontása esetén a termékhiba felelősség és a garancia megszűnik.

A

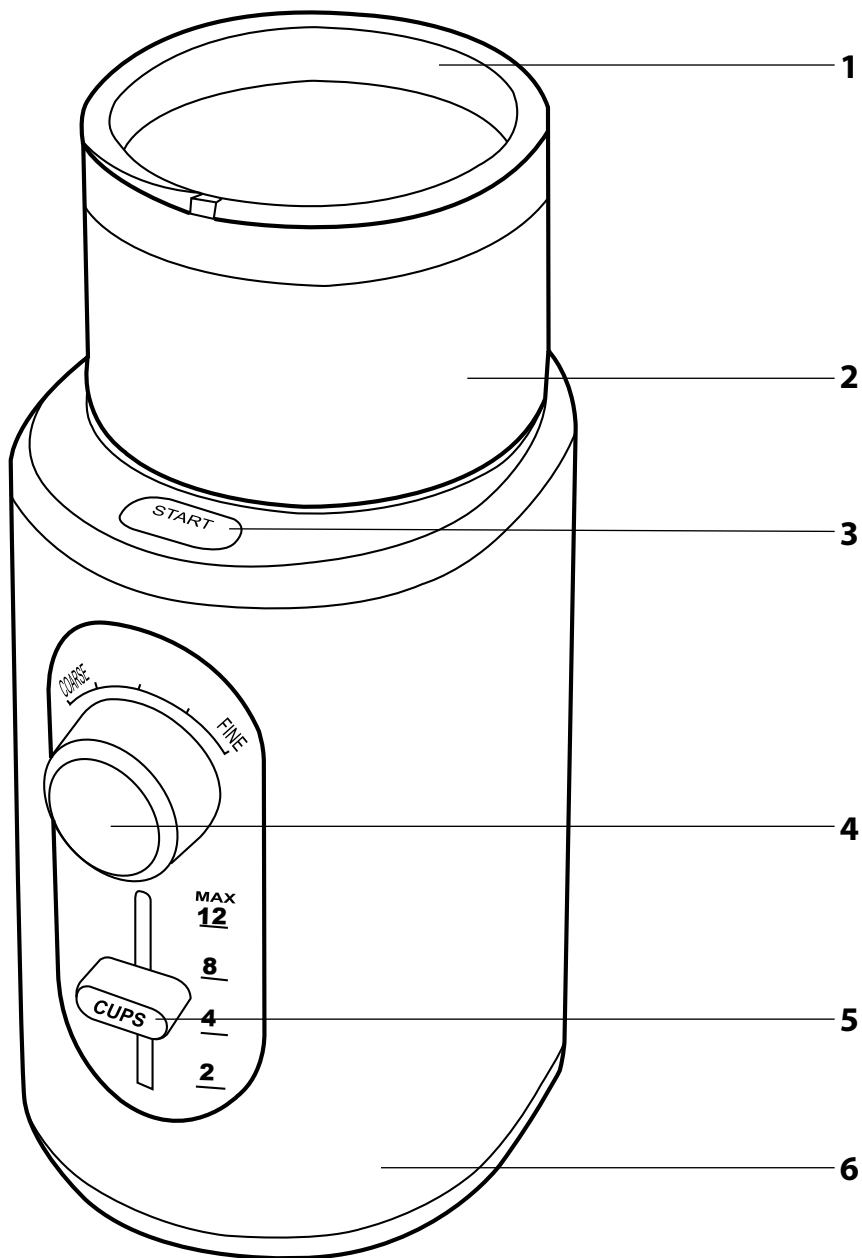

- A készülék első használatba vétele előtt olvassa el a használati útmutatót, akkor is, ha hasonló készülékek használatát már ismeri. A készüléket a jelen használati útmutatóban leírtak szerint használja. A használati útmutatót őrizze meg, később is szükségese lehet rá.
- Legalább a termékhiba felelősség (illetve garancia) időtartama alatt javasoljuk az eredeti csomagolás (kartondoboz és egyéb csomagolóanyagok), a pénztári bizonylat, a termékhiba felelősségre vonatkozó gyártói nyilatkozat vagy a garancialevél megőrzését. Javasoljuk, hogy szállítás esetén a készüléket az eredeti dobozába csomagolja vissza.

A KÉSZÜLÉK RÉSZEI

- A1** Fedél
A2 Kivehető edény, bepített daráló kessel
A3 START gomb (be/ki kapcsoló)
A4 Darálási finomság beállító
A5 Darált kávé mennyiség szabályozó
- A6** Készülék alsó része
 Hálózati vezeték tároló (a készülék hátulján - ábrázolás nélkül).
 Kézi kábelcsévelő (a készülék alján, ábrázolás nélkül)

AZ ELSŐ HASZNÁLATBA VÉTEL ELŐTT

- Az első használatba vétel előtt a készüléket és tartozékait vegye ki a csomagolásból, majd arról távolítson el minden csomagolóanyagot és reklámcímkét. Ellenőrizze le a készüléket és tartozékait, illetve azok sérülésmentességét.
- A darálót tiszta, száraz, stabil, egyenes és vízszintes felületre állítsa fel. Az **A1** fedelet az óramutató járásával ellenkező irányba fordítsa el és az **A1** fedelet emelje le. Az **A2** kivehető edényt is fordítsa el az óramutató járásával ellenkező irányba, és húzza ki a készülékből.
- A kivehető edényt **A2** és a fedelet **A1** mosogatószeres meleg vízben mosogassa el. Majd öblítse le tiszta vízzel és szárítsa meg.
- A készülék külső felületét mosogatószeres vízbe mártott és jól kicsavart puha ruhával törölje meg, majd törölje szárazra.



Figyelmeztetés!

A készüléket vízbe vagy más folyadékba mártani, vagy folyóvíz alatt elmosni tilos. A kivehető edénybe **A2** a tisztításhoz ne öntsön vizet vagy más folyadékot.

A daráló összeállítás

- A kávédarálót sima, vízszintes és tiszta felületre állítsa fel, és a hálózati vezetékét még ne csatlakoztassa a fali aljzathoz. Ellenőrizze le, hogy az **A2** edény tiszta-e.
- Az edényt **A2** tegye az **A6** készülékházba úgy, hogy az edény **A2** alján található büttyök az **A6** készülékház felső részén található kivágásokba kerüljenek. Az edényt **A2** az óramutató járásával azonos irányba fordítsa el. Győződjön meg az **A2** edény megfelelő rögzítéséről.
- A fedelet **A1** tegye az **A2** edényre úgy, hogy az **A1** fedél külső felén található büttyök az **A6** készülékház felső részén található kivágásokba kerüljenek. A fedelet **A1** az óramutató járásával azonos irányba fordítsa el. Győződjön meg az **A1** fedél megfelelő rögzítéséről.



Megjegyzés

A darálót fordított sorrendben szerelje szét.



Megjegyzés

A darálóba biztonsági kapcsoló van beépítve, amely megakadályozza a daráló bekapcsolását, ha az **A2** kivehető edény vagy az **A1** nincs a készülékre felszerelve, vagy a felszerelés nem helyes.



Figyelmeztetés!

Az **A2** edényen maximum jelek találhatóak a kávézsemek (kb. 60 g) és a szárított fűszerek (kb. 20 g) adagolásához. Az **A2** edénybe ne töltsön a jeleknél több alapanyagot. Az **A2** kivehető edénybe nem szabad darált vagy instant kávé, illetve karamellizált vagy más módon előkészített kávézsemeket, kakaóbabot, vagy más alapanyagokat betölteni. Ellenkező esetben a készülék meghibásodhat.



Megjegyzés

A darálás után az edényben maradt alapanyagokat (kávé vagy fűszert), öntsé vissza a légmentesen lezárható dobozába.

Darálás

- Az **A2** kivehető edény megtöltéséhez az **A1** fedelet az óramutató járásával ellenkező irányba forgassa el, majd a fedelet emelje le. Az **A2** edénybe töltsön kávé vagy szárított fűszert, majd az **A1** fedelet szerelje a készülékre. Győződjön meg az **A1** fedél megfelelő rögzítéséről.
- A kávé mennyiség szabályozó gombbal **A5**, a főzni kívánt csészek száma alapján, állítsa be a darált kávé mennyiségét. A mennyiségét 2 és 12 csésze között lehet beállítani. Fűszerek esetében a mennyiséget 2 vagy 4 értékre lehet beállítani.
- Az **A4** szabályozó gomb segítségével állítsa be a kávédarálás finomságát (a főzni kívánt kávétól és a kávéfőzőtől függően).

Csésze kávék száma	Mennyiség	Darálási finomság	Kávéfőző készülék típusa
2 (minimum)	kb. 10 g	FINE	Eszpressző kávéfőző
4	kb. 20 g	MEDIUM	Csepegtető / szűrő kávéfőző
6	kb. 30 g	COARSE	Perkolátor
12 (maximum)	kb. 60 g		

- A hálózati vezetékét teljesen tekerje szét, és a csatlakozódugót dugja egy fali aljzatba.
- Nyomja meg a **START A3** gombot, a készülék megkezdi a kávé darálását.
- A beállított darálás befejezése után a kávédaráló automatikusan kikapcsol.
- A darálást bármikor megszakíthatja a **START A3** gomb megnyomásával.
- Ha a kávédaráló már nem kívánja használni, akkor a hálózati csatlakozódugót húzza ki a fali aljzatról.



Megjegyzés

1 perc folyamatos használat után tartson körülbelül 10 perc szünetet, hogy a kávédaráló le tudjon hűlni. A kávédaráló hűlése alatt a hálózati vezetékét a fali aljzatról is húzza ki. Ez egy biztonsági intézkedés, amelyet a készülék védelme érdekében kell végrehajtani.



Megjegyzés

Az **A6** talp alsó részén kézi kábelcsévelő található. A vezeték **A6** talpba való behúzásához a kábelcsévelőt forgassa az óramutató járásával azonos irányba. A kábelcsévelőt nem szabad az óramutató járásával ellenkező irányba forgatni. Ellenkező esetben a hálózati kábel elakadhat az **A6** talpban és a készülék meghibásodhat.

Kávé vásárlási és tárolási tanácsok

- A tárolási idő csökkentése érdekében vásároljon kisebb csomagolású kávé.
- Lehetőleg csak frissen pörkölt kávé vásároljon, és a kávé a pörköléstől számított 3 héten belül használja fel.
- A kávézsemeket hűvös, sötét és száraz helyen, lehetőleg légmentesen lezárt edényben tárolja.
- A kávéfőzéshez használjon frissen darált kávé. A darálva tárolt kávé egy idő után elveszti az aromáját.

TISZTÍTÁS ÉS KARBANTARTÁS

- A tisztítás megkezdése előtt a készülék hálózati vezetékét húzza ki a fali aljzatról, és várja meg a készülék teljes leűléését.
- A tisztításhoz abrazív anyagokat, oldószereket stb. tartalmazó tisztítóanyagokat használni tilos. Ezek a készülék felületén és alkatrészeiben maradóan sérüléseket okozhatnak. A készülék tartozékait nem lehet mosogatógépjében elmosgatni!



Figyelmeztetés!

A készüléket, a hálózati vezetékét és a csatlakozódugót vízbe vagy más folyadékba mártani tilos, ellenkező esetben áramütés érheti.

- Az **A1** fedelet az óramutató járásával ellenkező irányba fordítsa el és az **A1** fedelet emelje le. Az **A2** kivehető edényt is fordítsa el az óramutató járásával ellenkező irányba, és húzza ki a készülékből.
- A kivehető edényt **A2** és a fedelet **A1** mosogatószeres meleg vízben mosogassa el. Majd öblítse le tiszta vízzel és szárítsa meg.
- A készülék külső felületét mosogatószeres vízbe mártott és jól kicsavart puha ruhával törölje meg, majd törölje szárazra.



Figyelmeztetés!

Legyen óvatos, amikor a kivehető edényt kiveszi és tisztítja. A daráló kések nagyon élesek, vágási sérülést okozhatnak.

Tárolás

- Amennyiben a készüléket hosszabb ideig nem kívánja használni, akkor azt kapcsolja ki, a hálózati vezetékét húzza ki az aljzatról, várja meg a készülék teljes leűléését, majd a készüléket a **Tisztítás és karbantartás** fejezetben leírtak szerint tisztítsa meg.
- A tárolás előtt győződjön meg arról, hogy a készülék és tartozékai tiszták és szárazok-e.
- A készülékét száraz, tiszta és szellőztetett, extrém hőmérsékletektől, gyerekektől és háziállatoktól védett helyen tárolja.

MŰSZAKI ADATOK

Névleges feszültség.....	220 – 240 V~
Névleges frekvencia.....	50 / 60 Hz
Névleges teljesítményfelvétel.....	200 W
Zajszint.....80 dB(A)

A készülék deklarált zajszintje 80 dB(A), ami "A" akusztikus teljesítménynek felel meg, 1 pW akusztikus teljesítményt figyelembe véve.



Áramütés elleni védelem:
II. osztály. – A felhasználó áramütés elleni védelméről kettős szigetelés
gondoskodik.

A szöveg és a műszaki paraméterek megváltoztatásának a joga fenntartva.

A HASZNÁLT CSOMAGOLÓANYAGOKRA VONATKOZÓ UTASÍTÁSOK ÉS TÁJÉKOZTATÓ

A használt csomagolóanyagot az önkormányzat által kijelölt hulladékgyűjtő helyen
adja le.

AZ ELHASZNÁLÓDOTT ELEKTROMOS ÉS ELEKTRONIKUS BERENDEZÉSEK MEGSEMMISÍTÉSE



Ez a jel a terméken vagy a kísérő dokumentációban arra hívja fel
a figyelmét, hogy az elektromos vagy elektronikus termék nem
dobható a háztartási hulladék közé. A megfelelő ártalmatlanításhoz és
újrafelhasználáshoz a terméket kijelölt gyűjtőhelyen adja le. A fentiek
alternatívájaként az EU országokban, illetve más európai országokban,
hasonló termék vásárlása esetén az elhasználdott termék az üzletben
is leadható.

A termék megfelelő módon történő ártalmatlanításával Ön is
segíti megőrizni az értékes természeti erőforrásokat, és hozzájárul a nem megfelelő
hulladék-megsemmisítés által okozott esetleges negatív környezeti és egészségügyi
hatások megelőzéséhez. A további részletekről a helyi önkormányzati hivatal vagy
a legközelebbi hulladékgyűjtő hely ad tájékoztatást.

Az ilyen típusú hulladékok nem megfelelő módon történő ártalmatlanítása esetén
a helyi előírások értelmében bírság szabható ki.

Az Európai Unió országaiban működő vállalkozások részére

Ha elektromos vagy elektronikus berendezést kíván ártalmatlanítani, akkor erre
vonatkozóan kérjen információkat a termék eladójától vagy forgalmazójától.

Ártalmatlanítás az Európai Unió országain kívül

Ez a jel az Európai Unióban érvényes. Amennyiben ezt a terméket ártalmatlanítani
kívánja, akkor tájékoztatásért forduljon a termék eladójához vagy a helyi
önkormányzati hivatal illetékes osztályához.



A termék megfelel az adott termékekre vonatkozó összes európai uniós
műszaki és egyéb előírásnak.