

HU ■ Elektromos szeletelő

Az eredeti útmutató fordítása

OLVASSA EL FIGYELMESEN ÉS A KÉSŐBBI FELHASZNÁLÁSOKHOZ IS ŐRIZZE MEG!

Általános figyelmeztetések

- A készüléket gyerekek nem használhatják. A készüléket és a hálózati vezetékét tartsa távol a gyerekektől.
- A készüléket idős, testi és szellemi fogyatékos személyek, illetve a készülék használatát nem ismerő és hasonló készülék üzemeltetéseinek a tapasztalataival nem rendelkező személyek csak a készülék használati utasítását ismerő és a készülék használatáért felelősséget vállaló személy felügyelete mellett használhatják.
- A készülék nem játék, azzal gyerekek nem játszhatnak. Tisztítást és karbantartást gyerekek nem hajthatnak végre a készüléken.
- A sérült hálózati vezetékét csak szakszerviz, vagy villanyszerelő szakember cserélheti ki. Ellenkező esetben áramütés érheti. A készüléket sérült hálózati vezetékkel használni tilos.
- A készüléket csak a nyomólappal és az élelmiszer tartó csúszóasztallal együtt használja. Ettől csak nagyobb méretű élelmiszerek szeletelése esetén szabad eltérni.



Figyelmeztetés!

A helytelen használat súlyos sérülésekhez vezethet!

- A szeletelő tárcsát, különösen a kiszerezésor, tisztításkor és visszaszereléskor óvatosan fogja meg, a tárcsa rendkívül éles, vágási sérülést okozhat.
- A tartozékok be- és kiszerezése, a készülék tisztítása és áthelyezése előtt, illetve ha a készüléket hosszabb ideig nem

kívánja használni, vagy azt felügyelet nélkül hagyja, akkor a készüléket kapcsolja le és a hálózati vezetéket húzza ki az elektromos aljzatból.

- A tartozékok fel- és leszerelése, vagy átszerelése előtt, a készüléket kapcsolja le, várja meg a forgó alkatrészek teljes lefékeződését és a hálózati vezetéket is húzza ki az elektromos aljzatból.

Elektromos biztonság

- A készüléket csak a típuscímkén feltüntetett tápfeszültség értékeivel megegyező elektromos hálózathoz szabad csatlakoztatni.
- A készüléket csak szabályszerűen leföldelt aljzathoz csatlakoztassa. A készüléket ne üzemeltesse hosszabbító vezetékről.
- A készüléket folyó víz alatt tisztítani, vagy a készüléket vízbe vagy más folyadékba mártani tilos! Ellenkező esetben áramütés érheti.
- Ügyeljen arra, hogy a hálózati vezeték csatlakozódugóját ne érje víz vagy nedvesség.
- A hálózati vezetékre ne helyezzen rá nehéz tárgyakat. A hálózati vezeték nem lóghat le az asztalról, és nem érhet hozzá forró vagy éles tárgyakhoz.
- A hálózati vezetéket a vezetéknél megfogva nem szabad a fali aljzatból kihúzni. A hálózati vezeték vagy a fali aljzat megsérülhet. Ehhez a művelethez a vezeték csatlakozódugóját fogja meg.
- A készüléket ne húzza és ne hordozza a hálózati vezetéknél fogva.
- Ne próbálja megjavítani a meghibásodott készüléket, illetve azon ne hajtson végre átalakításokat, ellenkező esetben áramütés érheti. A készülék minden javítását bízza a legközelebbi márkaszervizre. A készülék illetéktelen megbontása esetén a termékhiba felelősség és a garancia megszűnik.

Biztonságos használat

- A készülék kizárólag csak háztartásokban használható. A készüléket ne használja ipari környezetben vagy szabadban.
- Ne használjon olyan tartozékokat, amit nem a készülékhez kapott, illetve amit a gyártó nem ajánl a készülékhez.
- A készüléket ne helyezze le ablakpárkányra, illetve nem stabil felületre. A készüléket csak tiszta, száraz, stabil és egyenes felületre helyezze le.
- A készüléket ne tegye forró helyre (nyílt láng vagy más hőforrások közelébe).
- A szeletelő géppel fagyasztott, csontos, magvas élelmiszereket, vagy alumínium és műanyag fóliába csomagolt élelmiszereket, illetve száraz péksüteményt, kenyeret szeletelni tilos.
- Minden használatba vétel előtt ellenőrizze le a szeletelő tárcsa megfelelő rögzítését.
- Az élelmiszer adagolásához kizárólag csak a kocsit, kisebb élelmiszerdarabok esetén a nyomólapot használja.
- A forgó szeletelő tárcsát megérinteni tilos!
- Ha az élelmiszer rátapad a szeletelő tárcsára, akkor használja a műanyag lehúzó lapátot. A tisztítás megkezdése előtt a készüléket kapcsolja le és a hálózati vezetéket húzza ki a fali aljzatból.
- A szeletelő tárcsa és a szeletelés vastagságát beállító lap közé semmilyen tárgyat (pl. kést, villát stb.) sem szabad bedugni.
- A szeletelt élelmiszer elvétele előtt várja meg a szeletelő tárcsa teljes lefékeződését.
- A folyamatos üzemeltetés maximális ideje 5 perc. 10 perc üzemeltetés után a készüléket legalább 15 percig ne használja.
- A készülék használatá során ügyeljen arra, hogy a szeletelő tárcsa ne okozzon vágási sérülést.

A

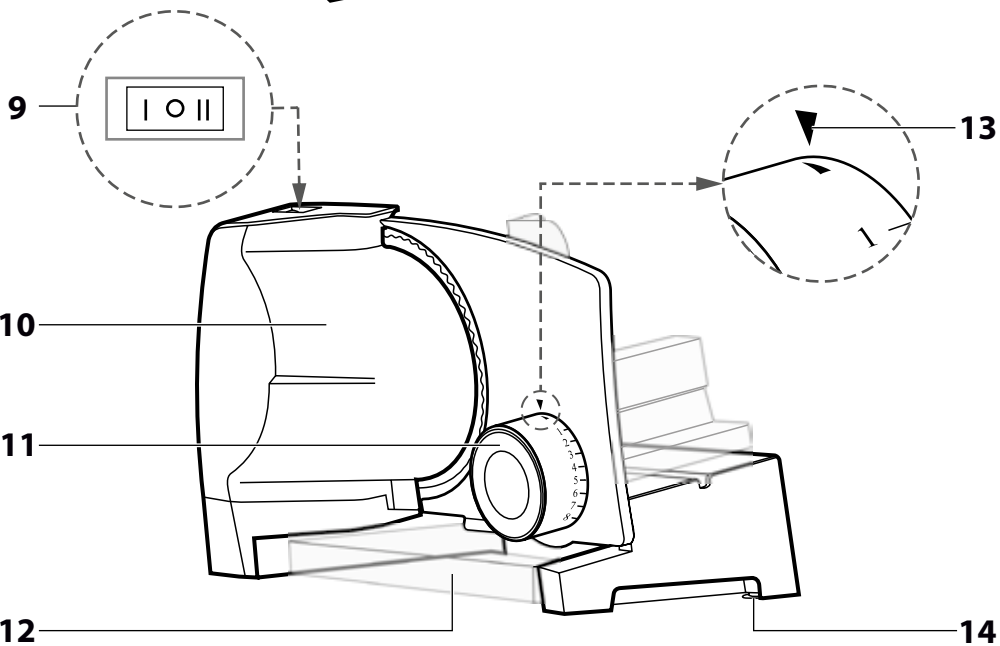
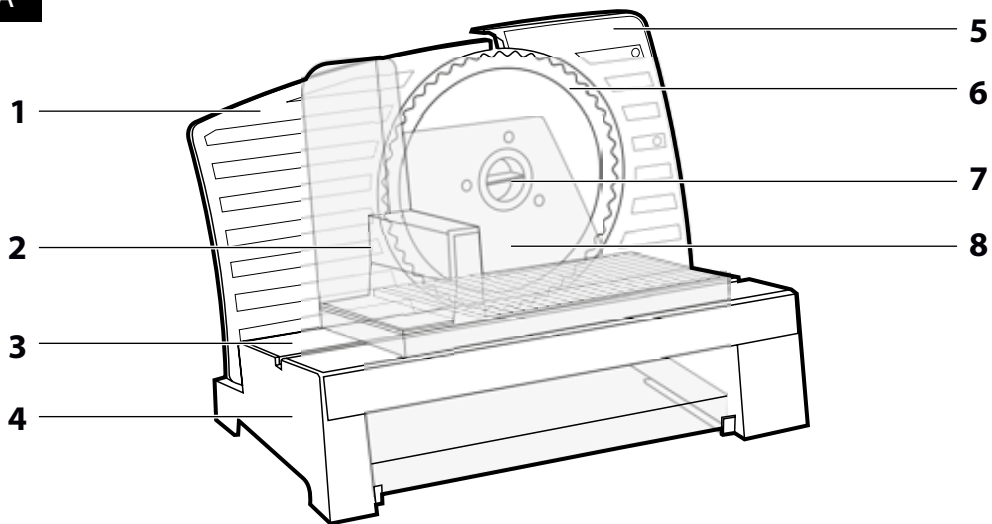

- A készülék első használatba vétele előtt olvassa el a használati útmutatót, akkor is, ha hasonló készülékek használatát már ismeri. A készüléket a jelen használati útmutatóban leírtak szerint használja. A használati útmutatót őrizze meg, később is szüksége lehet rá. Ha a készüléket eladja vagy kölcsönadja, akkor a készülékkel együtt a jelen használati útmutatót is adja át.
- A készüléket vegye ki a csomagolásból, és addig ne dobja ki a csomagolóanyagot, amíg minden tartozékot meg nem talál. Legelőbb a termékhiba felelősség (illetve garancia) időtartama alatt javasoljuk az eredeti csomagolás (kartondoboz és egyéb csomagolóanyagok), a pénztáji bizonylat, a termékhiba felelősségre vonatkozó gyártói nyilatkozat vagy a garancialevél megőrzését. Javasoljuk, hogy szállítás esetén a készüléket az eredeti dobozába csomagolja vissza.

A KÉSZÜLÉK RÉSZEI

- A1** Vastagságbeállító lap
A2 Kocsi, hüvelykujj védővel
A3 Hornyos vezetőlapp
A4 Készülékház
A5 Fix burkolat
A6 Szeletelő tárcsa
 Rozsdamentes kivétel, kizserelhető, átmérő 170 mm.
A7 Tárcsarögzítő
A8 Nyomólapp
 Tüskés élelmiszer nyomólapp, az élelmiszerek biztonságos, elmozdulás elleni rögzítéséhez. Nagyobb méretű alapanyagok szeletelése esetén a nyomólapp levehető.
A9 Be- és kikapcsoló
 A kápcsoló háromállású:
 O – Kikapcsolás.
 I – Nyomógomb üzemmód.

A szeletelő tárcsa addig forog, amíg a kápcsolót ebben az állásban benyomva tartja. A kápcsoló elengedése esetén a tárcsa leáll. II – Folyamatos üzemmód.

A szeletelő tárcsa folyamatosan forog, a kápcsolót nem kell benyomva tartani, a tárcsa akkor áll le, ha a kápcsolót visszakapcsolja, "O" állásba.

- A10** Motoros egység
A11 Szeletelési vastagság beállító forgó gomb
 A gomb segítségével a szeletelési vastagság 0 és 23 mm között fokozatmentesen állítható be.
A12 Levehető tálcá
A13 Szeletelési vastagság jelző
A14 Tapadókorong

AZ ELSŐ HASZNÁLATBA VÉTEL ELŐTT

- A készülék első használatba vétele előtt arról tájékozódjon el minden csomagolóanyagot és reklámcímke.
- Az élelmiszerekkel közvetlenül kapcsolatba kerülő alkatrészeket (szeletelő tárcsa **A6**, kocsi **A2**, nyomólapp **A8** és levehető tálcá **A12**) szerelje le, majd mosogatószeres meleg vízben mosogassa el. A tartozékokat tiszta vízzel öblítse le és szárítsa meg (vagy puha konyharuhával törölje szárazra).
- Enyhén benedvesített puha ruhával törölje meg a készülék külső felületeit, majd törölje szárazra. A készüléket (elektromos részt) vízbe vagy más folyadékba mártani tilos!

Figyelmeztetés!

A készülék használatát során ügyeljen arra, hogy a szeletelő tárcsa ne okozzon vágási sérülést.



ÖSSZEÁLLÍTÁS

- A szeletelőt vízszintes és sima, valamint száraz felületre helyezze le (pl. a konyhabútor munkalapjára).
- A készülékbe szerelje be a szeletelő tárcsát, a tárcsa közepén található rögzítő **A7** óramutató járásával ellenkező, utközési történő elforgatásával.

Figyelmeztetés!

A szeletelő tárcsát mozgathatás közben a tárcsarögzítőnél fogja meg. Az élet ne érintse meg, mert vágási sérülést okozhat!



- A kocsit helyezze a hornyos lapra, a kocsira tegye rá a nyomólappot.
- A készülék alá tegye be a szeletelőt felfogó tálcát. A tálcára, szükség szerint egy kistányért vagy konyhai fóliát stb. is ráhelyezhet.

HASZNÁLAT

Figyelmeztetés!

A készülékkel, kenyeret, péksüteményt, sonkát, szalámit, húst, sajtot, zöldség- és gyümölcsféléket stb. lehet szeletelni. A szeletelő géppel fagyaszott, csontos, magvas élelmiszereket, vagy alumínium és műanyag fóliába csomagolt élelmiszereket, illetve száraz és kemény péksüteményt, kenyeret stb. szeletelni tilos.



- A szeletvastagság beállító gombbal **A11** állítsa be a kívánt szeletelési vastagságot. Amennyiben vékony szeleteket, vagy tapadós alapanyagokat (pl. sajtot) kíván szeletelni, akkor a tárcsa felületét finoman nedvesítse be.
- A hálózati vezeték csatlakozódugóját dugja az elektromos aljzatba.

Figyelmeztetés!

A hálózati vezeték csatlakoztatása előtt ellenőrizze le, hogy a szeletelő tárcsa megfelelően rögzítve-e a motor tengelyére.



- A kocsit húzza teljesen hátra. A kocsira tegye rá a szeletelni kívánt alapanyagot, és az alapanyagot a nyomólappal támassza meg.
- A bal kezével kapcsolja be a kápcsolót. A motor bekapcsol és a szeletelő tárcsa forogni kezd.
- A jobb kezével fogja meg a kocsit, és a kocsi előre-hátra mozgásával szeletelje fel az alapanyagot. Szeletelés közben a nyomólappot finoman nyomja a szeletelő tárcsa irányába, hogy a szeletek egyenletesek legyenek.

Figyelmeztetés!

A készüléket (nagyobb méretű alapanyag szeletelése esetén) a nyomólappal nélkül is lehet használni. Ügyeljen arra, hogy az ujjai ne kerüljenek a forgó tárcsa közelébe. Az éles tárcsa kérésülést okozhat!



- A szeletelés befejezése után a kápcsolót kapcsolja le, várja meg a szeletelő tárcsa teljes lefékződését. Csak ezt követően vegye el a készüléktől a tálcát a készülékkel, illetve tisztítsa meg az aljzatot kocsit az alapanyag maradványoktól.

Figyelmeztetés!

A szeletelő gépet egyhuzamban ne használja 5 percnél hosszabb ideig. Nyolc perc után a készüléket kapcsolja le és várja meg a motoros egység lehűlését.



Megjegyzés

Ha az élelmiszer alapanyagok rátapadnak a szeletelő tárcsára, akkor a készüléket kapcsolja le és a hálózati vezetékét is húzza ki fali aljzából. A tárcsát a műanyag lehézőval tisztítsa meg. A fentieket hajtsa végre akkor is, ha az alapanyag a kés mögött felhalmozódik, és blokkolja a szeletelést. Bizonyos élelmiszerek a műanyag alkatrészekben elszineződéseket okozhatnak. Ez azonban nincs hatással a szeletelő megfelelő működésére.

- A használat után a hálózati vezetékét a fali aljzából húzza ki. A szeletelő készüléket tisztítsa meg (lásd a tisztítással és karbantartással foglalkozó fejezetet).

TISZTÍTÁS ÉS KARBANTARTÁS

- A tisztítás megkezdése előtt a készüléket mindig kapcsolja le és a hálózati vezetékét húzza ki a fali aljzából. A szeletelés vastagság beállító gombot állítsa 0 mm-re, a ▲ jelet fordítsa a lap hátulján található nyílra **A13**.
- Minden használat után távolítsa el a készülékről az élelmiszer maradványokat. Az élelmiszerekkel közvetlenül kapcsolatba kerülő alkatrészeket mosogatószeres vízbe mártott és jól kicsavar ruhával törölje meg, majd szárítsa meg. Az élelmiszerekkel közvetlenül kapcsolatba kerülő alkatrészeket: szeletelő tárcsa, kocsi, nyomólapp és levehető tálcá szerelje le, majd mosogatószeres meleg vízben mosogassa el, majd tiszta vízzel öblítse le és szárítsa meg.

Megjegyzés

A szeletelő tárcsa kizsereléséhez a tárcsarögzítőt az óramutató járásával azonos irányba forgassa el.



Figyelmeztetés!

A szeletelő tárcsát óvatosan fogja meg. Az élet ne érintse meg, mert vágási sérülést okozhat!



- Enyhén benedvesített puha ruhával törölje meg a készülék külső felületeit, majd törölje szárazra. A készüléket (elektromos részt) vízbe vagy más folyadékba mártani tilos!

Figyelmeztetés!

A tisztításhoz szerves oldószereket, hígítókat vagy karcoló és agresszív anyagokat használni tilos.



TÁROLÁS

- A készüléket használaton kívül száraz és tiszta helyen, gyerekektől elzárva tárolja.



Figyelmeztetés!

A készüléket ne tegye ki közvetlen napsütés vagy szélsőséges hőmérséklet hatásának, illetve a készüléket nedves és poros környezetben se tárolja. A tárolt készülékre ne tegyen idegen tárgyakat.

MŰSZAKI ADATOK

Névleges tápfeszültség	220–240 V AC
Névleges frekvencia	50/60 Hz
Névleges teljesítményfelvétel.....	100 W
Szeletelő tárcsa átmérő.....	170 mm
Beállítható szeletvastagság	0-23 mm
Aramütés elleni védelmi fokozat	II. osztály

A készülék deklarált zajszintje 85 dB(A), ami "A" akusztikus teljesítménynek felel meg, 1 pW akusztikus teljesítményt figyelembe véve.

A műszaki adatok magyarázata

Aramütés elleni védelem

II. osztály. – A felhasználó áramütés elleni védelméről kettős szigetelés gondoskodik.

A szöveg és a műszaki paraméterek megváltoztatásának a joga fenntartva.

A HASZNÁLT CSOMAGOLÓANYAGOKRA VONATKOZÓ UTASÍTÁSOK ÉS TÁJÉKOZTATÓ

A használt csomagolóanyagot az önkormányzat által kijelölt hulladékgyűjtő helyen adja le.

AZ ELHASZNÁLÓDOTT ELEKTROMOS ÉS ELEKTRONIKUS BERENDEZÉSEK MEGSEMMISSÍTÉSE



Ez a jel a terméken vagy a kísérő dokumentációban arra hívja fel a figyelmét, hogy az elektromos vagy elektronikus termék nem dobható a háztartási hulladék közé. A megfelelő ártalmatlanításhoz és újrafelhasználáshoz a terméket kijelölt gyűjtőhelyen adja le. A fentiek alternatívájaként az EU országokban, illetve más európai országokban, hasonló termék vásárlása esetén az elhasználdott termék az üzletben is leadható.

A termék megfelelő módon történő ártalmatlanításával Ön is segíti megőrizni az értékes természeti erőforrásokat, és hozzájárul a nem megfelelő hulladék-megsemmissítés által okozott esetleges negatív környezeti és egészségügyi hatások megelőzéséhez. A további részletekről a helyi önkormányzati hivatal vagy a legközelebbi hulladékgyűjtő hely ad tájékoztatást.

Az ilyen típusú hulladékok nem megfelelő módon történő ártalmatlanítása esetén a helyi előírások értelmében bírság szabható ki.

Az Európai Unió országában működő vállalkozások részére

Ha elektromos vagy elektronikus berendezést kíván ártalmatlanítani, akkor erre vonatkozóan kérjen információkat a termék eladójától vagy forgalmazójától.

Megsemmissítés az Európai Unió országain kívül

Ez a jel az Európai Unióban érvényes. Amennyiben ezt a terméket ártalmatlanítani kívánja, akkor tájékoztatásért forduljon a termék eladójához vagy a helyi önkormányzati hivatal illetékes osztályához.



A termék megfelel az adott termékekre vonatkozó összes európai uniós műszaki és egyéb előírásnak.