

SENCOR®

SSI 0910RS



GŐZGENERÁTOR

Az eredeti útmutató fordítása



SENCOR®

SSI 0910RS



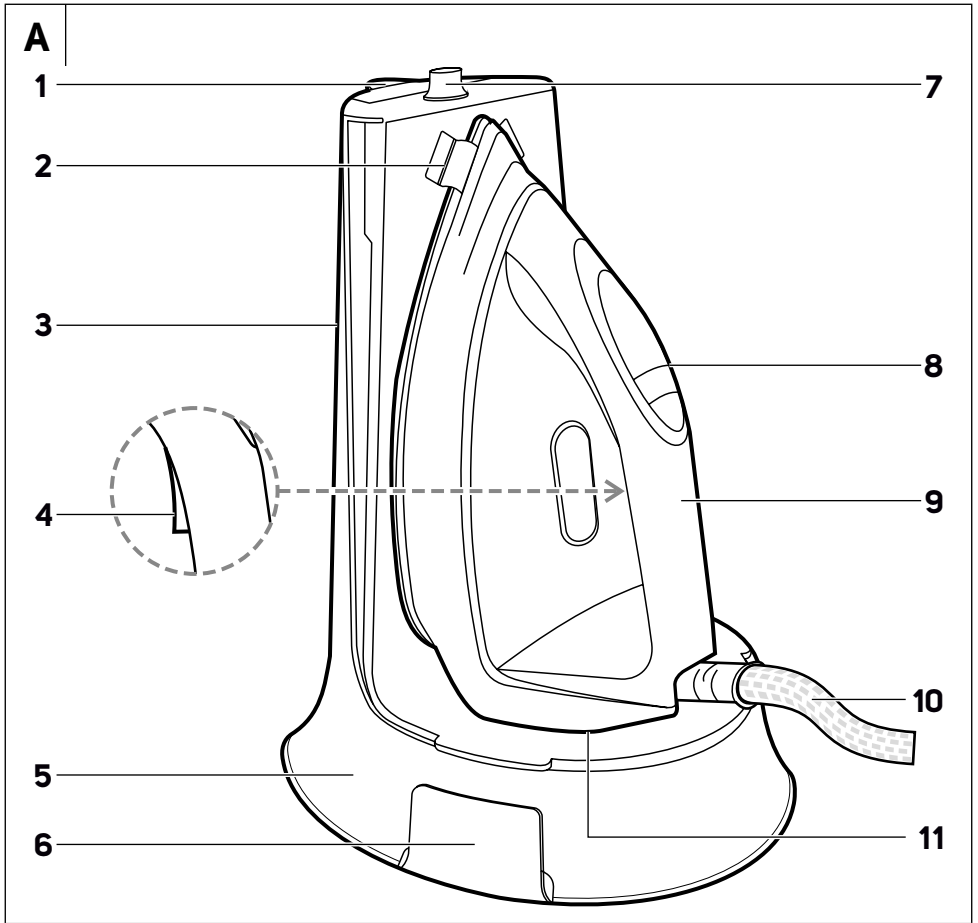

B

1

2

3

4

5

6



7

8

C

1

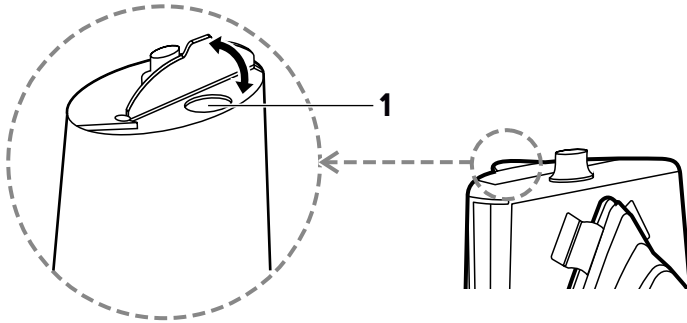

D

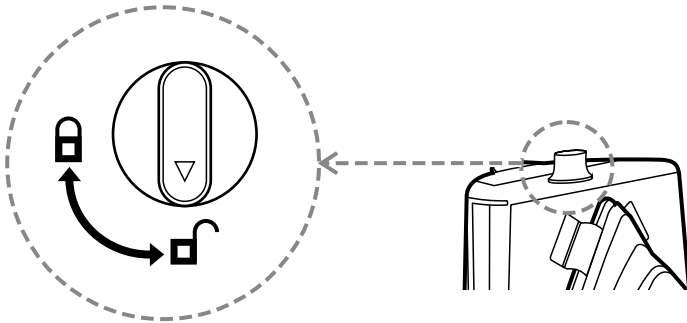

Fontos biztonsági utasítások

OLVASSA EL FIGYELMESEN ÉS A KÉSŐBBI FELHASZNÁLÁSOKHOZ IS ŐRIZZE MEG!

Általános figyelmeztetések

- A készüléket 8 évnél idősebb gyerekek, idős, testi és szellemi fogyatékos személyek, illetve a készülék használatát nem ismerő és hasonló készülék üzemeltetéseinek a tapasztalataival nem rendelkező személyek csak a készülék használati utasítását ismerő és a készülék használatáért felelősséget vállaló személy felügyelete mellett használhatják.
- A termék nem játék, azzal gyerekek nem játszhatnak. Tisztítást és karbantartást gyerekek nem hajthatnak végre a készüléken.
- A sérült hálózati vezetéket csak szakszerviz, vagy villanyszerelő szakember cserélheti ki. Ellenkező esetben áramütés érheti. A készüléket sérült hálózati vezetékkel használni tilos.
- A hálózathoz csatlakoztatott vasalót nem szabad felügyelet nélkül hagyni.
- A víztartály feltöltése vagy ürítése előtt, illetve ha szünetet tart, vagy a vasalást befejezi, akkor a vasaló hálózati vezetékét húzza ki a fali aljzatból.

- A víztartály töltőnyílása a használat közben nem lehet kinyitva. A tartály ismételt megtöltésének a leírását lejjebb találja meg.
- A vasalót és az állványt csak stabil, sima és vízszintes felületen használja. Csak stabil felületre elhelyezett állványba tegye be a vasalót.
- Amennyiben a vasaló leesett, megsérült, vagy rosszul tömit, akkor azt ne használja.
- Ha a vasaló működik és a hálózathoz van csatlakoztatva, vagy a használat után hűl, akkor a vasaló közelében nem szabad a 8 évnél fiatalabb gyerekeket felügyelet nélkül hagyni.



Figyelmeztetés!

Használat közben a vasaló részei felforrósódnak.

Elektromos biztonság

- A készüléket csak a típuscímkén feltüntetett tápfeszültség értékeivel megegyező elektromos hálózathoz szabad csatlakoztatni.
- A készüléket csak szabályszerűen leföldelt aljzathoz csatlakoztassa. A készüléket ne üzemeltesse hosszabbító vezetékéről.
- A hálózathoz csatlakoztatott vasalót nedves és vizes kézzel ne fogja meg.
- A készüléket folyó víz alatt tisztítani vagy öblíteni, illetve a vasalót és az állványt vízbe mártani tilos! Ellenkező esetben áramütés érheti.
- Ügyeljen arra, hogy a hálózati vezetéket ne érje víz vagy nedvesség, illetve az forró tárgyakhoz se érjen hozzá.
- A hálózati vezetékre ne helyezzen rá nehéz tárgyakat. A hálózati vezeték nem lóghat le az asztalról, és nem érhet hozzá forró vagy éles tárgyakhoz.
- A hálózati csatlakozódugót tilos a vezetéknel fogva kihúzni a fali aljzathból, a művelethez a csatlakozódugót fogja meg. Ellenkező esetben a vezeték vagy az aljzat megsérülhet.
- A készüléket ne húzza és ne hordozza a hálózati vezetéknel fogva. A vasalót ne húzza a gőztömrlőnél megfogva.
- Ne próbálja megjavítani a meghibásodott állványt vagy vasalót, illetve azokon ne hajtson végre átalakításokat, ellenkező esetben áramütés érheti. A készülék minden javítását bizza a legközelebbi márkaszervizre. A készülék illetéktelen megbontása esetén a termékhiba felelősség és a garancia megszűnik.
- A sérült hálózati vezetéket csak szakszerviz, vagy villanyszerelő szakember cserélheti ki. Ha a készülék hálózati vezetéke vagy csatlakozódugója sérült, akkor a készüléket használni tilos. Ez vonatkozik a gőztömrlőre is.

Biztonságos használat

- A vasalót csak háztartásokban használhatja. A készüléket ne használja ipari környezetben vagy szabadban.
- A vasalót ne tegye forró helyre (nyílt láng vagy más hőforrások közelébe), illetve gáz- vagy elektromos tűzhelyre.
- Ruhát testen vasalni szigorúan tilos!
- A forró vasaló felületet ne érintse meg. Ellenkező esetben égési sérülések érhetik.
- A víztartályt ne töltse fel közvetlenül a vízcappból. A víztartályba csak a mellékelt pohárral töltsön vizet. A víztartályba ecetet vagy vízkő eltávolító készítményt, illetve bármilyen más adalékanyagot betölteni tilos.
- A vasaló vagy az állvány tisztítása vagy egyéb karbantartása, illetve eltávolítása előtt, a hálózatról leválasztott készüléket hagyja szobahőmérsékletűre lehűlni.
- A készülék első használatba vétele előtt olvassa el a használati útmutatót, akkor is, ha hasonló készülékek használatát már ismeri. A készüléket a jelen használati útmutatóban leírtak szerint használja. A használati útmutatót őrizze meg, később is szüksége lehet rá. Ha a készüléket eladja vagy kölcsönadja, akkor a készülékkel együtt a jelen használati útmutatót is adja át.
- A készüléket vegye ki a csomagolásból, és addig ne dobja ki a csomagolóanyagot, amíg minden tartozékot meg nem talál. Legalább a termékhiba felelősség (illetve garancia) időtartama alatt javasoljuk az eredeti csomagolás (kartondoboz és egyéb csomagolóanyagok), a pénztári bizonylat, a termékhiba felelősségre vonatkozó gyártói nyilatkozat vagy a garancialevél megőrzését. Javasoljuk, hogy szállítás esetén a készüléket az eredeti dobozába csomagolja vissza.

HU Gőzgenerátor

Használati útmutató

- A készülék első használatba vétele előtt olvassa el a használati útmutatót, akkor is, ha hasonló készülékek használatát már ismeri. A készüléket a jelen használati útmutatóban leírtak szerint használja. A használati útmutatót őrizze meg, később is szüksége lehet rá. Ha a készüléket eladja vagy kölcsönadja, akkor a készülékkel együtt a jelen használati útmutatót is adja át.
- A készüléket vegye ki a csomagolásból, és addig ne dobja ki a csomagolóanyagot, amíg minden tartozékot meg nem talál. Legalább a termékhiba felelősség (illetve garancia) időtartama alatt javasoljuk az eredeti csomagolás (kartondoboz és egyéb csomagolóanyagok), a pénztári bizonylat, a termékhiba felelősségre vonatkozó gyártói nyilatkozat vagy a garancialevél megőrzését. Javasoljuk, hogy szállítás esetén a készüléket az eredeti dobozába csomagolja vissza.

A KÉSZÜLÉK RÉSZEI

A1 Vízartály fedél	A6 Gőztömölő tartó
A2 Vasaló tartó	A7 Vasaló rögzítő retesz
A3 Állvány vízartállyal és vasaló terakó felülettel	A8 Kijelző és működtető gombok
A4 Gőzadagolás gomb	A9 Fogantyú
A5 Gőztömölő tároló	A10 Gőztömölő
	A11 Vasaló lerakó felület

B1 Automatikus kikapcsolás kijelző	B5 Vasaló tisztító gomb
B2 ÖKO üzemmód kijelző	B6 Főkapcsoló
B3 Gőzzel vasalás kijelző	B7 Vízkő eltávolítás / tisztítás kijelző
Villog – felmelegítés	B8 SET gomb a nagymennyiségű és ÖKO gőzadagolási üzemmódok átkapcsolásához
B4 Alacsony vízszint kijelző	

C1 Töltőnyílás

AZ ELSŐ HASZNÁLATBA VÉTELE ELŐTT

- A készülék első használatba vétele előtt arról távolítsa el minden csomagolóanyagot és reklámcímkét.
- A vasalótalpat enyhén benedvesített puha ruhával törölje meg, majd törölje szárazra. Enyhén benedvesített vagy száraz puha ruhával törölje meg a készülék külső felületeit, majd törölje szárazra.
- A készülék (állvány) külső felületét puha és száraz ruhával törölje meg.



Figyelmeztetés!

A vasalót és a hálózati vezetékét vízbe, vagy más folyadékba mártani tilos!

A VÍZTARTÁLY FELTÖLTÉSE

- A vízartályba csapvizet lehet betölteni. Ha a csapvíz Önöknél túlságosan kemény, akkor a vasalóban vízkő képződhet. A vasaló élettartamának a meghosszabbítása érdekében a csapvízhez keverjen desztillált vizet is. A desztillált víz aránya a csapvízhez:
 - 1:1 közepesen kemény csapvíz esetén,
 - 2:1 kemény csapvíz esetén,
 - 3:1 nagyon kemény csapvíz esetén.



Megjegyzés

A vízkeménységről kérjen információt az ivóvíz szolgáltatótól.



Figyelmeztetés!

A vízbe vízlágyítót, illatosítót vagy bármilyen más készítményeket (pl. ecetet, vízkő eltávolítót, illatosító keveréket stb.) adagolni tilos.

- A víz betöltése előtt a hálózati vezetékét húzza ki az elektromos aljzatból, és az állványt állítsa stabil és vízszintes felületre.
- Készítsen elő egy megfelelő edényt (mérőpoharat) a töltéshez, és töltsön bele csapvizet. A töltőnyílás fedelét hajtja hátra, majd a pohárból töltsd át a vizet a tartályba. A maximum jelnél ne töltsön több vizet a tartályba.
- A víz betöltése után a fedelet hajtja vissza a nyílásra. Ha a víz véletlenül kifolyt, akkor azt törölje fel.

BEKAPCSOLÁS

- A hálózati vezetékét csatlakoztassa a fali aljzathoz és kapcsolja be

a főkapcsolót. A kijelzőn megjelenik a  jel, a vasaló használatra kész.

A VASALÓ LEVÉTELE AZ ÁLLVÁNYRÓL

- A reteszt fordítsa a nyitott lakat jelre, majd a vasalót vegye ki az állványból. A vasalót a bekapcsolás előtt, vagy a bekapcsolás után is ki lehet venni az állványból.

GŐZÖLÉSES VASALÁS



Figyelmeztetés!

A gőzöléses vasaláshoz a vízartályba vizet kell tölteni.



Megjegyzés

A készülékbe elektronikus hőmérséklet szabályozó van beépítve, amely lehetővé teszi bármilyen vasalható anyag vasalását, a hőmérséklet beállítására és a ruhák anyagaik szerinti szétválogatására nélkül.

- A vasaló két gőzadagolási intenzitással üzemeltethető, a két üzemmód közül a SET gombbal lehet választani.



Az ÖKO üzemmódban a készülék kevesebb energiát fogyasztva is biztosítja a normál vasaláshoz szükséges gőzmennyiséget.



A maximális gőzadagolást az igényes (vastag és durvább anyagokhoz) és függőleges vasaláshoz lehet használni.

- A SET gombbal válassza ki a használni kívánt üzemmódot: 



vagy  és várja meg, amíg a kiválasztott üzemmód jele folyamatosan nem világít.

- A gőz adagolásához a vasalón nyomja meg és tartsa benyomva a gőzadagolás gombot.

- A gőz adagolásának a kikapcsolásához engedje el a gombot.
- Javasoljuk, hogy a hagyományos ruhaanyagok vasalásához

használja az  üzemmódot. Amennyiben len, vastag selyem,

vagy más hasonló anyagokat kíván vasalni, akkor válassza a  üzemmódot.

FÜGGŐLEGES GŐZÖLÉSES VASALÁS

- A gőzgenerátorral, a vasaló segítségével, függőleges helyzetben is lehet vasalni (pl. függőny, ruhafára akasztott ruhát stb.).
- A SET gombbal válassza a  üzemmódot, és várja meg, amíg az üzemmód jele folyamatosan nem világít.
- A vasalót tartsa függőleges helyzetben. Egyik kezével finoman feszítse ki a ruhát, nyomja meg a gőzadagolás gombot, majd a vasalót alulról felfelé mozgassa.



Figyelmeztetés!

A gőzfúvókákat emberek és állatok felé fordítani tilos. Embereken lévő ruhát vasalni tilos!

TURBÓGŐZ FUNKCIÓ

- A nagyobb gyűrődések kisimításához használja a turbógőz funkciót. A gőzadagolás gombot kétszer egymás után gyorsan nyomja be, 2 másodpercre aktiválódik a turbógőz funkció.

KEVÉS VÍZ ÉRZÉKELÉSE

- Ha vasalás közben a tartályban a víz szintje a minimális szint alá

süllyed, akkor a  jel villogni kezd, a szivattyú automatikusan leáll. Így a készülék nem hibásodik meg, hosszabb lesz az elektartama. Ilyen esetben a hálózati vezetékét húzza ki az elektromos aljzatból és töltsön vizet a tartályba (lásd fent).

DRIP-STOP FUNKCIÓ

- A vasaló Drip-Stop funkcióval is el van látva, amely automatikusan leállítja a gőzölést, ha a hőmérséklet nem kellően magas a gőz képzéséhez (a funkció megakadályozza, hogy a vasalótálpból a forró víz kicsöpögjön).

A VASALÓ LEHELJEZÉSE VASALÁS KÖZBEN

- Vasalás közben a vasalót a saját lerakó felületére, vagy az állványba lehet leheljezni.

VASALÁSI TIPPEK

- Minden ruhatpusnál tartsa be az előírásokat. Csak a szintartó és hőálló ruhákat vasaljon. A nyomatot is tartalmazó ruhákat fordítsa ki és a belső felületet vasálja.
- A foltos vagy izzadt felületeket ne vasálja. A magas hőmérséklet a foltot eltávolíthatatlanul „beégeti” a szövetbe.
- A selyem és műszál anyagok nem fényesednek ki, ha azokat a belső felükön vasálja.
- Bizonyos szöveteket könnyebben lehet vasalni, ha azok nedvesek.
- A finomabb szöveteket a vasalás előtt vízzel permetezze be, vagy benedvesített ruhán keresztül vasálja. A vasalót tartsa 2 cm-rel a ruha felett, és ÖKO üzemmódban adagolja a gőzt.
- A nagyon gyűrött anyagok vasalásához használja a nagyobb gőzmennyiséget adagoló üzemmódot.

AUTOMATIKUS KIKAPCSOLÁS

- Ha a vasalót 10 percig nem mozdítja meg és egyetlen gombot sem nyom meg, akkor sípszó hallatszik és a készülék automatikusan

lekapcsol. A kijelzőn a  jel kapcsol be.



Figyelmeztetés!

Annak ellenére, hogy a készülék rendelkezik automatikus kikapcsolás funkcióval, a hálózathoz csatlakoztatott vasalót ne hagyja fetűgylet nélkül.

- Ha a készülék automatikusan lekapcsolt, akkor nyomja meg a SET

gombot. A  jel villogni kezd, majd ha már folyamatosan világít, akkor a vasaló használatra kész.

KIKAPCSOLÁS

- Nyomja meg és tartsa benyomva a főkapcsolót (2 másodpercig). A vasaló kikapcsol.

HASZNÁLAT UTÁNI TISZTÍTÁS



Figyelmeztetés!

A tisztítás megkezdése előtt a hálózati vezetékét húzza ki az aljzatból, és várja meg a készülék teljes lehűlését.

A vasalót és a hálózati vezetékét vízbe, vagy más folyadékba mártani tilos!

- A víztartály fedelet nyissa ki, és öntse ki a tartály tartalmát. A fedelet zárja vissza.
- A vasalótálpot és az állványt valamint a vasaló külső felületét enyhén benedvesített puha ruhával törölje meg, majd törölje szárazra.
- A tisztításhoz abrazív anyagokat, benzint, oldószereket stb. tartalmazó tisztítóanyagokat használni tilos. Ezek a készülék felületén maradóan sérüléseket okozhatnak.

A VÍZKŐLERAKÓDÁSOK ELTÁVOLÍTÁSA

- A meszes lerakódásokat a vasalótálp belső részéről az öntisztító (Self Clean) funkció használatával lehet eltávolítani. Amikor

a kijelzőn villogni kezd a  jel, akkor a készüléket ki kell tisztítani, a következőket tegye:

- A tartályba a maximum jelig töltsön tiszta vizet. A készüléket csatlakoztassa a fali aljzathoz, majd a vasalót vegye ki az állványból.

- A vasalót a főkapcsolóval kapcsolja be, és várja meg a  jel bekapcsolását a kijelzőn.
- A vasalót vízszintes helyzetben tartsa mosdó fölé. Legalább

3 másodpercig nyomja meg a  gombot. A vasalótálpból forró víz és gőz áramlik ki. Ez kimosza a vasalótálp furaiból és a vasaló belsejéből a meszes lerakódásokat. A hatékonyabb tisztításhoz a vasalót mozgassa kis mértékben egyik oldalról a másikra.

- A tisztítási folyamat befejezését sípszó jelzi ki. A vasalót a főkapcsolóval kapcsolja le, és a vasalót tegye az állványba, majd a retesszel rögzítse.

- A hálózati vezetékét húzza ki a fali aljzathoz.

TÁROLÁS

- A vasalás befejezése és a készülék tisztítása után, a hálózati vezetéket tekerje az állvány alsó részére.
- A vasalót rögzítse az állványban.
- A gőzgenerátort olyan helyen tárolja, ahol az nem tud felborulni vagy leesni.



Figyelmeztetés!

A készüléket és tartozékait ne tegye ki közvetlen napsütés vagy szélsőséges hőmérséklet hatásának, illetve a készüléket és tartozékait nedves és poros környezetben se tárolja. A tárolt készülékre ne tegyen rá tárgyakat.

MŰSZAKI ADATOK

Névleges tápfeszültség.....	220–240 V AC
Névleges frekvencia.....	50/60 Hz
Névleges teljesítményfelvétel.....	2800 - 3200 W
Felmelegedési idő (körülbetűl).....	35 másodperc
Folyamatos gőzmennyiség ÖKD üzemmódban.....	120 ± 5 g/min
Folyamatos gőzmennyiség maximális üzemmódban.....	140 ± 5 g/min
Viztartály térfogata.....	1,3 l
Állvány mérete (hosszúság × szélesség × magasság).....	249 mm × 220 mm × 312 mm
Vasaló mérete (hosszúság × szélesség × magasság).....	265 mm × 124 mm × 119 mm
Tömeg.....	2,7 kg

A szöveg és a műszaki paraméterek megváltoztatásának a joga fenntartva.

A HASZNÁLT CSOMAGOLÓANYAGOKRA VONATKOZÓ UTASÍTÁSOK ÉS TÁJÉKOZTATÓ

A használt csomagolóanyagot az önkormányzat által kijelölt hulladékgyűjtő helyen adja le.

AZ ELHASZNÁLÓDOTT ELEKTROMOS ÉS ELEKTRONIKUS BERENDEZÉSEK MEGSEMMIJTÉSE



Ez a jel a terméken vagy a kísérő dokumentációban arra hívja fel a figyelmét, hogy az elektromos vagy elektronikus termék nem dobható a háztartási hulladék közé. A megfelelő ártalmatlanításhoz és újrafelhasználáshoz a terméket kijelölt gyűjtőhelyen adja le. A fentiek alternatívájaként az EU országokban, illetve más európai országokban, hasonló termék vásárlása esetén az elhasználadott termék az üzletben is leadható. A termék megfelelő módon történő ártalmatlanításával Ön is segíti megőrizni az értékes természeti erőforrásokat, és hozzájárul a nem megfelelő hulladék-megsemmisítés által okozott esetleges negatív környezeti és egészségügyi hatások megelőzéséhez. A további részletekről a helyi önkormányzati hivatal vagy a legközelebbi hulladékgyűjtő hely ad tájékoztatást. Az ilyen típusú hulladékok nem megfelelő módon történő ártalmatlanítása esetén a helyi előírások értelmében bírság szabható ki.

Az Európai Unió országában működő vállalkozások részére

Ha elektromos vagy elektronikus berendezést kíván ártalmatlanítani, akkor erre vonatkozóan kérjen információkat a termék eladójától vagy forgalmazójától.

Megsemmisítés az Európai Unió országain kívül

Ez a jel az Európai Unióban érvényes. Amennyiben ezt a terméket ártalmatlanítani kívánja, akkor tájékoztatásért forduljon a termék eladójához vagy a helyi önkormányzati hivatal illetékes osztályához.



A termék megfelel az adott termékekre vonatkozó összes európai uniós műszaki és egyéb előírásnak.

